

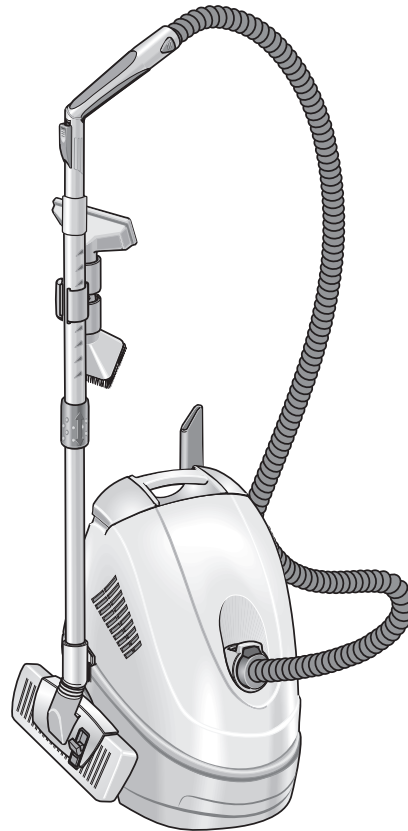

5.961-286_1

04/06



 **KÄRCHER**

DS 5500

Deutsch
English
Français
Italiano
Nederlands
Español
Português
Dansk
Norsk
Svenska
Suomi
Ελληνικά



Deutsch



Svenska



English



Suomi



Français



Ελληνικά



Italiano



Nederlands



Español



Português



Dansk



Norsk



Sehr geehrter Kunde

Dieser Sauger hat ein neues **Wasserfilter-System**, das auch kleinste Partikel aufnimmt. Der zusätzliche **HEPA-Plus Hochleistungsfilter** ist eine Falle für alle Allergie-Erreger. Die Abluft ist von 99,99% aller Partikel über 0,3 µm gereinigt und damit sauberer als die Raumluft.

Die Wirkung des Kärcher Wasserfiltersaugers

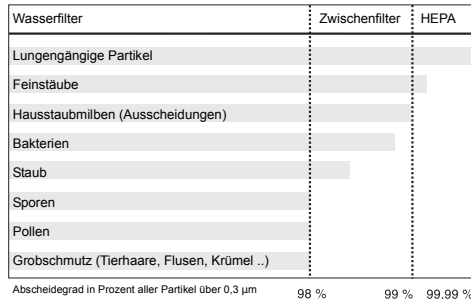

Der auf folgender Seite gezeigte Lieferumfang soll Ihnen vorab einen ersten Überblick über das Gerät und das Zubehör geben. Weiterführende Informationen zur Arbeit mit dem Gerät sind in den folgenden Seiten beschrieben.

Allergiefibel

In dieser beiliegenden Broschüre nehmen wir uns dem immer wichtiger werdenden Thema Allergien und deren Verursacher an. Bitte nehmen Sie sich etwas Zeit zum Lesen, es lohnt sich.

Inhaltsverzeichnis

| | |
|---|----|
| Lieferumfang | 4 |
| Sicherheitshinweise | 5 |
| Bestimmungsgemäße Verwendung | 5 |
| Allgemeine Sicherheitshinweise | 5 |
| Elektrischer Anschluss | 5 |
| Umweltschutz | 5 |
| Bedienung | 5 |
| Vorbereiten | 5 |
| Zubehörhalter montieren | 5 |
| Wasserfilterbehälter füllen | 6 |
| Einschalten | 6 |
| Arbeiten mit der Bodendüse | 7 |
| Arbeiten mit Fugendüse, Polsterdüse und Möbelpinsel | 7 |
| Parkstellung | 7 |
| Betrieb beenden | 8 |
| Transportieren / Aufbewahren | 8 |
| Pflegen / Warten | 8 |
| Gerät und Zubehör reinigen | 8 |
| Zwischenfilter wechseln | 8 |
| HEPA-Kombifilter wechseln | 8 |
| Ansaugkanal im Wasserfilterbehälter reinigen | 9 |
| Service | 9 |
| Garantie | 9 |
| Kundendienst | 9 |
| Hilfe bei Störungen | 10 |
| Technische Daten | 10 |

Lieferumfang

Vorderansicht

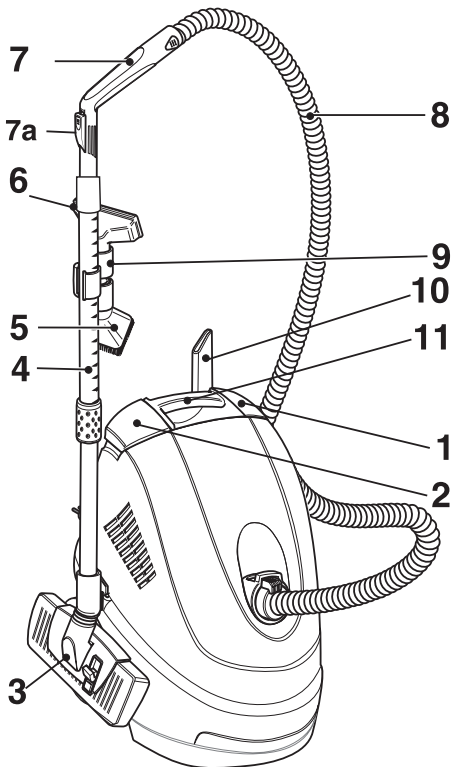

Rückansicht

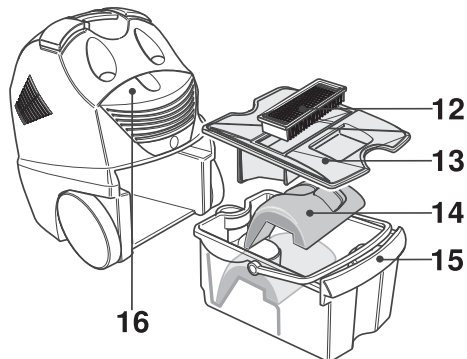

Prüfen Sie beim Auspacken den Packungsinhalt auf Vollständigkeit. Benachrichtigen Sie bei Transportschäden bitte Ihren Händler.

1 Schalter EIN/AUS

zum Einschalten drücken, zum Ausschalten wieder drücken

2 Taster Kabelaufwicklung

zum Einziehen des Netzkabels drücken

3 Bodendüse

umschaltbar für Teppichböden/Hartflächen

4 Teleskopsaugrohr

stufenweise verstellbar für ergonomische Arbeitsweise

5 Möbelpinsel

zur schonenden Reinigung von Möbeln und zum Abstauben von Büchern

6 Polsterdüse mit Fadenheber

zur Polsterreinigung u. a.

7 Handgriff mit Softgrip-Einlage

Saugleistung regelbar mit Falschlufschieber (7a)

8 Saugschlauch

9 Zubehöraufnahme

für Möbelpinsel und Polsterdüse

10 Fugendüse

für Kanten, Fugen und Heizkörper

11 Tragegriff

ermöglicht das Tragen über Treppen u. a.

12 Zwischenfilter (Perma-Power-Filter)

filtert kleinste Partikel aus dem Luftstrom

13 Behälterdeckel

14 Prallplatte

15 Wasserfilterbehälter

filtert den eingesaugten Schmutz im Wasserbad

16 HEPA-Plus Filter

bestehend aus:

HEPA Filter

filtert 99,99% aller Partikel über 0,3 µm

Abluftfilter

filtert die Kühlluft der Saugturbinen

nicht dargestellt:

– Entschäumerflüssigkeit (FoamStop)

– Allergiefiebel

Sicherheitshinweise

Lesen Sie vor der ersten Benutzung des Gerätes diese Bedienungsanleitung und handeln Sie danach.

Bewahren Sie diese Bedienungsanleitung für späteren Gebrauch oder für Nachbesitzer auf.

Bestimmungsgemäße Verwendung

Verwenden Sie dieses Gerät ausschließlich

- mit gefülltem Wasserfilterbehälter
- für nichtgewerbliche Einsatzzwecke,
- mit von Kärcher zugelassenen Zubehör- und Ersatzteilen.

Das Gerät ist entsprechend der in dieser Bedienungsanleitung gegebenen Beschreibungen und den Sicherheitshinweisen zur Verwendung als Trockensauger bestimmt. Optional kann auch Flüssigkeit aufgesaugt werden.

Allgemeine Sicherheitshinweise

Erlauben Sie Kindern und Jugendlichen den Umgang mit dem Gerät nur unter Aufsicht. Lassen Sie das Gerät niemals unbeaufsichtigt, solange der Hauptschalter eingeschaltet ist.

Elektrischer Anschluss

Die Spannungsangabe auf dem Typenschild muss mit der Versorgungsspannung übereinstimmen.

Stromschlaggefahr!

Netzstecker niemals mit feuchten Händen anfassen.

Anschlussleitung mit Netzstecker vor jedem Betrieb auf Schaden prüfen. Beschädigte Anschlussleitung unverzüglich durch autorisierten Kundendienst/Elektro-Fachkraft austauschen lassen.

Gerät in feuchten Räumen, z. B. im Badezimmer, nur an Steckdosen mit vorgeschaltetem FI-Schutzschalter anschließen. Im Zweifelsfall Elektro-Fachkraft zu Rate ziehen.

Explosionsgefahr!

Niemals explosive Flüssigkeiten, brennbare Gase, explosive Stäube sowie unverdünnte Säuren und Lösungsmittel aufsaugen! Dazu zählen Benzin, Farbverdünner oder Heizöl, die durch Verwirbelung mit der Saugluft explosive Dämpfe oder Gemische bilden können, ferner Aceton, unverdünnte Säuren und Lösungsmittel, Aluminium- und Magnesiumstäube. Zusätzlich können diese Stoffe die am Gerät verwendeten Materialien angreifen. Keine brennenden oder glimmenden Gegenstände aufsaugen.

Bei Einsatz des Gerätes in Gefahrenbereichen (z. B. Tankstellen) sind die entsprechenden Sicherheitsvorschriften zu beachten. Der Betrieb in explosionsgefährdeten Räumen ist untersagt.

Umweltschutz

Verpackung entsorgen

Die Verpackungsmaterialien sind recycelbar. Bitte führen Sie die Verpackung der Wiederverwertung zu.

Altgerät entsorgen

Informationen über umweltgerechte Entsorgung erhalten Sie bei Ihrem Kärcher-Händler.

Bedienung

Vorbereiten

- Den Saugschlauch anschließen.
- Das Teleskoprohr und die Bodendüse zusammenstecken.

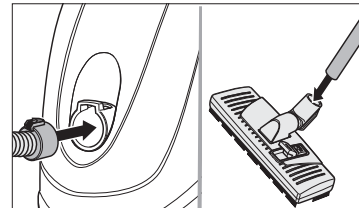

Zubehörhalter montieren

 *Der Zubehörhalter dient zur Aufnahme von Möbelpinsel und Polsterdüse.*

- Den Handgriff mit dem Teleskopsaugrohr verbinden.

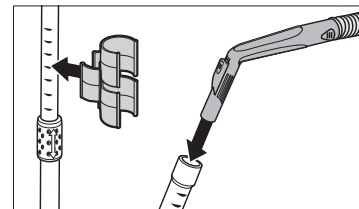

Einstellung des Teleskopsaugrohrs

i Entspanntes Arbeiten bei aufrechter Haltung erzielen Sie, indem Sie das Teleskopsaugrohr entsprechend Ihrer Größe einstellen.

- Entriegelungsring betätigen und inneres Rohr auf die gewünschte Länge herausziehen bzw. hineindrücken.

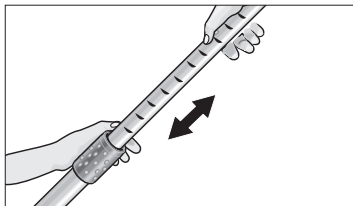

Wasserfilterbehälter füllen

⚠ Gerät nicht ohne gefüllten Wasserfilterbehälter benutzen.

i Bei Auslieferung ist der Zwischenfilter und die gebogene Prallplatte bereits eingesetzt. Achten Sie beim Auffüllen darauf, dass diese Teile richtig (siehe: LIEFERUMFANG) eingesetzt sind. Sie können die Ursache für schlechte Absaugleistung oder frühzeitigen Ausfall des Zwischenfilters sein (siehe: BETRIEB BEENDEN).

- Den Entriegelungsknopf betätigen und den Wasserfilterbehälter herausziehen.

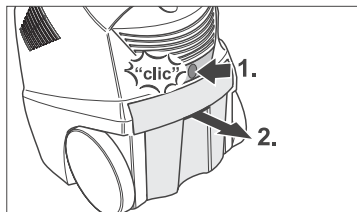

- Den Deckel vom Wasserfilterbehälter abnehmen und den Wasserfilterbehälter zwischen der MIN und MAX-Markierung mit Leitungswasser (ca. 2 Liter) füllen!

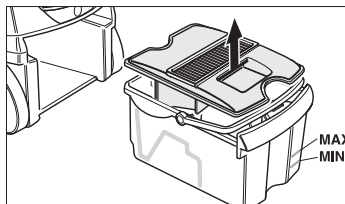

i Die Funktionsweise des Saugers beruht auf der Verwirbelung der Saugluft im Wasserfilter. Dabei sammeln sich Sauggut und Reinigungsmittelrückstände von Bodenbelägen im Wasserbad. Unter bestimmten Umständen kann dies zu Schaumbildung führen. Um diese zu unterbinden, müssen Sie eine Verschlusskappe voll Entschäumerflüssigkeit in das Wasserfilterbad geben. Die Entschäumerflüssigkeit ist umweltfreundlich und vollständig biologisch abbaubar. Eine leichte Schaumbildung während des Betriebs ist normal und führt zu keiner Beeinträchtigung der Funktion.

- Von der Entschäumerflüssigkeit (FoamStop) eine Verschlusskappe in den Wasserfilterbehälter zugeben.

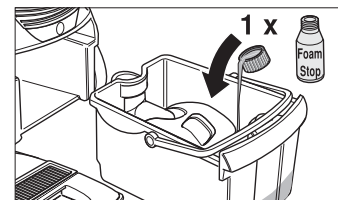

- Den Deckel wieder aufsetzen. Den Wasserfilterbehälter ganz einschieben und nach oben ziehen bis er einrastet.

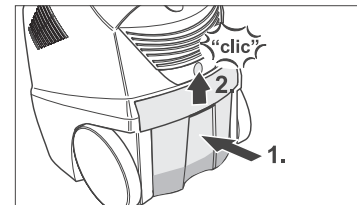

i Wenn der Wasserstand im Behälter während der Arbeit unter die „MIN“ Markierung sinkt, füllen Sie bitte Wasser nach.

Einschalten

- Das Netzkabel vollständig aus dem Gerät ziehen und den Stecker in die Netzsteckdose einstecken.
- Zum Einschalten den Ein-/Ausmacher drücken.

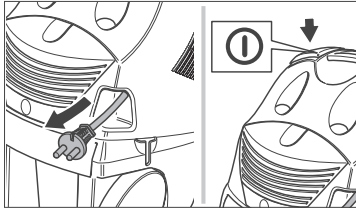

- i** Es dürfen keine großen Mengen an pulverförmigen Stoffen wie Kakao, Mehl, Waschmittel, Puddingpulver und ähnliche aufgesaugt werden.

Arbeiten mit der Bodendüse

Saugen von Hartflächen

- Mit dem Fuß den Umschalter der Bodendüse drücken. Die Bürstenstreifen an der Unterseite der Bodendüse werden ausgefahren.

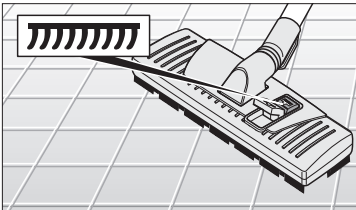

Saugen von Teppichböden

- i** Durch die hohe konstante Saugleistung des Gerätes können sich die Saugdüsen bei Arbeiten auf Teppichen, Polstern, Gardinen usw. zu fest ansaugen. In diesem Fall Falschluftschieber zur Reduzierung der Saugleistung benutzen. Nach Gebrauch wieder schließen.

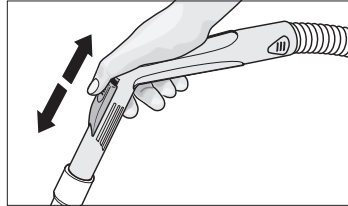

- Mit dem Fuß den Umschalter der Bodendüse drücken. Die Bürstenstreifen an der Unterseite der Bodendüse sind eingefahren.

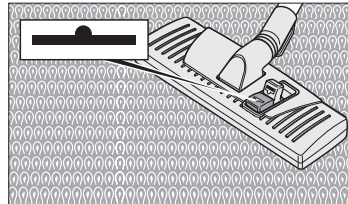

Nass-Saugen (Bodendüse nicht verwendbar)

- i** Feuchten Schmutz bzw. kleine Mengen an Flüssigkeit bis ca. 0,5 l können Sie bei gefülltem Wasserfilterbehälter jederzeit aufsaugen. Benutzen Sie dazu den Handgriff ohne Saugrohr.

Arbeiten mit Fugendüse, Polsterdüse und Möbelpinsel

Fugendüse

für Kanten, Fugen, Heizkörper ...

Polsterdüse mit Fadenheber

zur Polster- und Gardinenreinigung

Möbelpinsel (360° drehbar)

zur schonenden Reinigung von Möbeln, Abstauben von Büchern, Autoarmaturen ...

- Polsterdüse und Möbelpinsel können nach der Arbeit am Zubehörhalter befestigt werden.
- Fugendüse und FoamStop können am Gerät aufbewahrt werden.

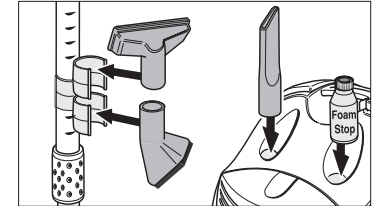

Parkstellung

- Zum Ausschalten den Ein-/Ausmacher drücken.
- Die Bodendüse bei Arbeitspausen am Gerät befestigen.

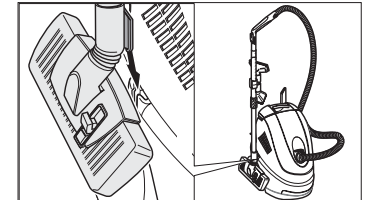

Betrieb beenden

- Zum Ausschalten den Ein-/Ausschalter drücken.
- Den Netzstecker aus der Steckdose ziehen.
- Den Taster Kabelaufwicklung drücken. Das Netzkabel wird automatisch eingezogen.

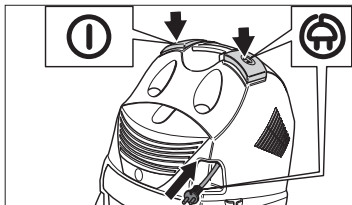

i Nach jedem Gebrauch müssen der Wasserfilterbehälter, der Filterdeckel und die Prallplatte gereinigt und getrocknet werden. Achten Sie auf sauber gereinigte Führungen der Prallplatte.

- Den Wasserfilterbehälter aus dem Gerät entnehmen (siehe: WASSERFILTERBEHÄLTER FÜLLEN).
- Den Deckel und die Prallplatte entfernen.

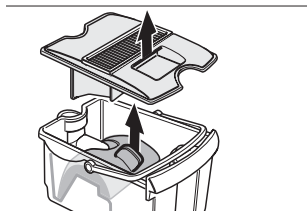

- Den Wasserfilterbehälter über eine Rundung entleeren.
- Deckel und Wasserfilterbehälter reinigen und trocknen.

⚠ Alle Teile des Wasserfiltersystems, besonders der Zwischenfilter, müssen vor der Aufbewahrung gut getrocknet werden!

Transportieren / Aufbewahren

- Zum Transportieren das Gerät am Tragegriff anfassen.
- Zum Auslüften den Wasserfilterbehälter während der Aufbewahrungszeiten nicht ganz in das Gerät einschieben.

Pflegen / Warten

⚠ Gefahr!

Vor allen Pflege- und Wartungsarbeiten am Gerät Netzstecker ziehen.

Gerät und Zubehör reinigen

- Wenn nötig das Gerät außen mit einem feuchten Tuch abwischen. Keine aggressiven Mittel wie z. B. Scheuerpulver verwenden.
- Der Saugschlauch und der Handgriff kann zum Reinigen auseinandergenommen werden.

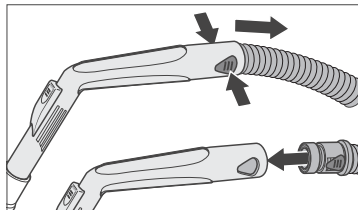

- Das Zubehör auf Verstopfung kontrollieren und nötigenfalls reinigen. Zum Reinigen der Bodendüse darf kein Wasser verwendet werden.

Zwischenfilter reinigen

- Den Zwischenfilter bei normalem Gebrauch bitte alle 8 Wochen reinigen, bei nachlassender Saugkraft auch früher.

i Verwenden Sie dazu einen handelsüblichen Haushaltsschwamm aus weichem Material, um eine Beschädigung der beschichteten Lamellen während der Reinigung zu vermeiden.

- Reinigen Sie die einzelnen Lamellen des Zwischenfilter mit dem Schwamm unter fließendem Wasser.

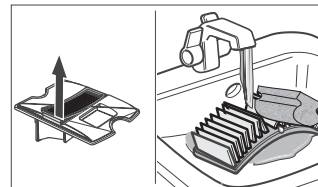

Zwischenfilter wechseln

i Der Zwischenfilter muss im Restmüll entsorgt werden.

- Den Zwischenfilter bei normalem Gebrauch bitte nach spätestens 12 Monaten auswechseln, bei Bedarf früher.

HEPA-Kombifilter wechseln

i Der HEPA-Plus Filter besteht aus dem HEPA Filter und einem Abluftfilter. Um eine optimale Reinigungsleistung und Funktion des Gerätes zu gewährleisten muss dieser spätestens nach 18 Monaten gewechselt werden. Bei Beschädigung oder starker Verschmutzung vorher austauschen.

Den HEPA-Plus Filter nicht auswaschen!

- Den Deckel abnehmen.

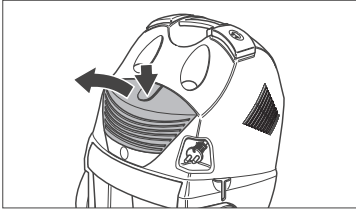

- Den HEPA-Plus Filter entnehmen.

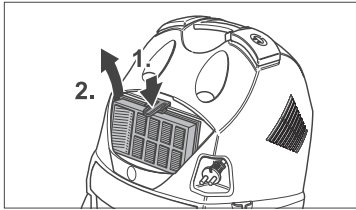

- Einen neuen HEPA-Plus Filter so einsetzen, das er mit einem „KLICK“ einrastet.
- Den Deckel wieder so aufsetzen, das er mit einem „KLICK“ einrastet.

Ansaugkanal im Wasserfilterbehälter reinigen

- Ablagerungen im Ansaugkanal können durch Spülen von oben mit einem Wasserstrahl gelöst werden.

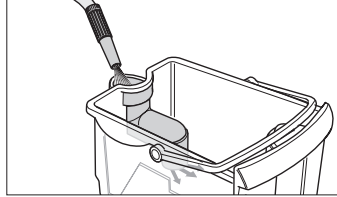

Service

Garantie

Im jeweiligen Land gelten die von unserer zuständigen Vertriebs-Gesellschaft herausgegebenen Garantiebedingungen. Etwaige Störungen an dem Gerät beseitigen wir innerhalb der Garantiefrist kostenlos, sofern ein Material- oder Herstellungsfehler die Ursache sein sollte.

Im Garantiefall wenden Sie sich bitte mit Zubehör und Kaufbeleg an Ihren Händler oder die nächste autorisierte Kundendienststelle.

Kundendienst

Bei Fragen oder Störungen hilft Ihnen unsere Kärcher-Niederlassung gern weiter. Adresse siehe Rückseite.

Hilfe bei Störungen

Störungen haben oft einfache Ursachen, die Sie mit Hilfe der folgenden Übersicht selbst beheben können. Im Zweifelsfall oder bei hier nicht genannter Störung/Ursache wenden Sie sich bitte an den autorisierten Kundendienst.

Stromschlaggefahr!

Reparaturarbeiten am Gerät dürfen nur vom autorisierten Kundendienst durchgeführt werden.

| Störung | Ursache | Abhilfe |
|--|---|---|
| Gerät arbeitet nicht. | Stromzufuhr unterbrochen. | Netzstecker ziehen, Anschlusskabel und Netzstecker auf Schäden prüfen. |
| Saugleistung lässt während dem Betrieb nach. | Prallplatte vergessen oder nicht richtig eingesetzt. | Prallplatte richtig einsetzen (siehe Lieferumfang). |
| | Zwischenfilter im Behälterdeckel nass. | Zwischenfilter trocknen lassen oder neuen einsetzen (siehe Pflegen/Warten) |
| | Zu wenig oder zu viel Wasser im Wasserbehälter. | Überprüfen MIN / MAX Markierung am Behälter. |
| Zwischenfilter im Behälterdeckel nass. | Starke Schaumbildung im Wasserfilterbehälter. | Wasser wechseln und 1–2 Verschlusskappen FoamStop zugeben. Zwischenfilter waschen und trocknen oder neuen Filter einsetzen. |
| Saugleistung ungenügend. | Zwischenfilter fehlt oder ist nicht richtig eingesetzt. | Überprüfen. |
| | HEPA-Plus Filter ist verschmutzt. | HEPA-Plus-Filter austauschen (siehe Pflegen/Warten) |
| | Zwischenfilter ist verschmutzt. | Filter auswaschen, bei Bedarf neuen einsetzen (siehe Pflegen/Warten). |
| | Zubehör verstopft. | Verstopfung beseitigen. |
| | Ansaugkanal hat Ablagerungen. | Ablagerungen beseitigen (siehe Pflegen/Warten). |
| | Wasserbehälter nicht richtig eingerastet. | Überprüfen (siehe Bedienung). |
| | Falschlufschieber am Handgriff offen. | Falschlufschieber schließen. |
| Starke Schaumbildung im Behälter. | Entschäumerflüssigkeit fehlt. | Wasser wechseln und 1 Verschlusskappe Entschäumer in Wasserbehälter geben. |

Technische Daten

| | | |
|-----------------------------|-------------------|--------------|
| Nennspannung | | 220–240 V |
| Nennfrequenz | | 1~ 50, 60 Hz |
| Leistung | P _{max} | 1400 W |
| Leistung | P _{nenn} | 1200 W |
| Vakuum | | 230 mbar |
| Luftmenge | | 55 l/s |
| Einfüllmenge Wasserbehälter | | 2 Liter |
| Schalldruckpegel | | 69 dB(A) |
| Gewicht ohne Zubehör | | 8,5 kg |
| Netzkabel, Länge | | 5,5 m |
| Abmessungen | 480 x 305 x 520 | mm |
| Nennweite, Zubehör | | Ø 35 mm |
| HEPA-Plus-Filter | | |
| H 12 Klasse nach EN 1822 | | |

Technische Änderungen vorbehalten.

Dear Customer

This vacuum cleaner features a completely new Kärcher **water filter system** which picks up even the smallest particles. The additional **HEPA-Plus high-performance filter** catches all allergens. 99.99 % of all particles over 0.3 µm in size are removed from the exhaust air which is then cleaner than the ambient air.

The effect of the Kärcher water filter vacuum cleaner

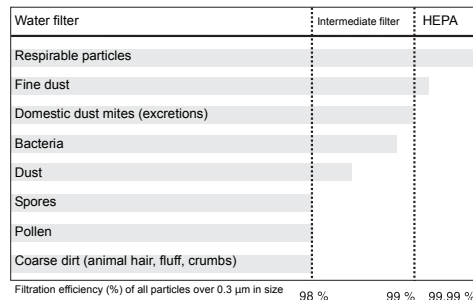

The supplied items illustrated on the following page are intended to give you an overview of the appliance and accessories. Information on operating the appliance can be found on the following pages.

Allergy guide

In this brochure we deal with the increasingly important topic of allergies and their causes. You will find it worthwhile to spend a little time reading this brochure.

Contents

| | |
|--|----|
| Supplied items | 12 |
| Safety notes | 13 |
| Appropriate use | 13 |
| General safety notes | 13 |
| Electrical connection | 13 |
| Environmental protection | 13 |
| Operating the cleaner | 13 |
| Preparation | 13 |
| Attaching the accessory holder | 13 |
| Filling the water filter container | 14 |
| Switching on | 14 |
| Operations with floor nozzle | 15 |
| Working with the crevice nozzle, upholstery nozzle and furniture brush | 15 |
| Parking | 15 |
| When finished | 16 |
| Transporting / Storing | 16 |
| Care / Maintenance | 16 |
| Cleaning the appliance and accessories | 16 |
| Changing the intermediate filter | 16 |
| Changing the HEPA combination filter | 16 |
| Cleaning the suction manifold in the water filter container | 17 |
| Service | 17 |
| Warranty | 17 |
| Customer Service | 17 |
| Troubleshooting | 18 |
| Technical Specifications | 18 |

Supplied items

Front view

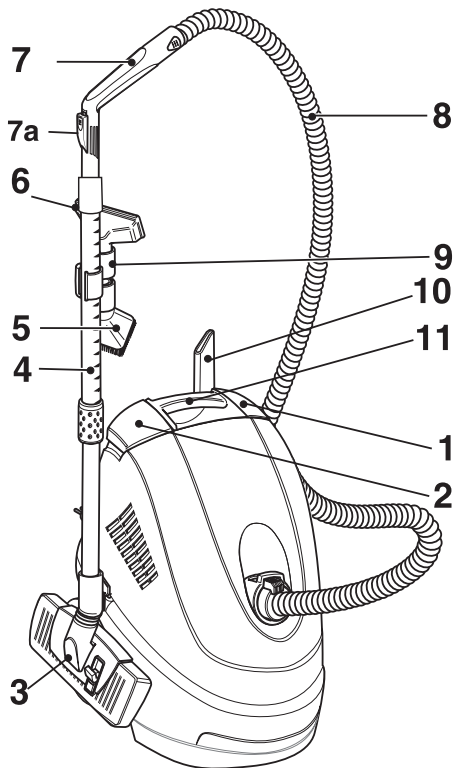

Rear view

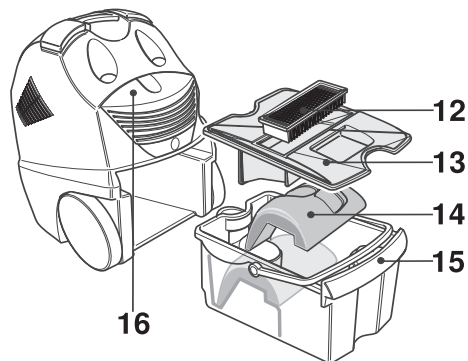

When unpacking the appliance, make sure that all listed parts are supplied. Please inform your dealer if there has been any damage during transportation.

1 ON/OFF Switch

Press to switch on; press again to switch off

2 Cable take-up button

Press to wind up the mains cable

3 Floor nozzle

Can be switched over to clean carpets or hard surfaces

4 Telescopic suction tube

Infinitely variable length adjustment for ergonomic handling

5 Fine nozzle

For gentle cleaning of furniture and dusting books

6 Upholstery nozzle with thread lifter

For cleaning upholstery, etc.

7 Handle with soft grips

Suction performance variable using false-air slide (7a)

8 Suction hose

9 Accessory compartment

For furniture brush and upholstery nozzle

10 Crevice nozzle

For edges, crevices and around radiators

11 Carry handle

For carrying the appliance on stairs, etc.

12 Intermediate filter (Perma-Power-Filter)

Filters suspended matter and protects the suction turbine

13 Container cover

14 Baffle plate

15 Water filter container

Filters the vacuumed up dirt in the water bath

16 HEPA-Plus filter

consists of:

HEPA filter

Filters 99.99 % of all particles over 0.3 µm in size

Exhaust air filter

Filters the cooling air of the suction turbine

not illustrated:

– Anti-foaming liquid (FoamStop)

– Allergy guide

Safety notes

Before first use of the machine read these operating instructions and comply with them.

Keep these operating instructions in a safe place for later use or for a subsequent owner.

Appropriate use

Use the appliance exclusively

- with a filled water filter container
- for non-commercial purposes,
- with accessories and replacement parts authorised by Kärcher.

The appliance is intended for use as a dry vacuum cleaner in accordance with the descriptions and safety instructions in these operating instructions.

Optionally, appliance can also vacuum liquids.

General safety notes

The appliance is not intended for use by young children or infirm persons without supervision.

Young children should be supervised to ensure that they do not play with the appliance.

Never leave the machine unattended if the master switch is on.

Electrical connection

The voltage shown on the model plate must concur with that of the electricity mains supply.

Danger of electric shock!

Never grasp the mains plug with wet hands.

Check the connection lead and mains plug for damage before each use. Have a damaged connection lead replaced immediately by an authorised Customer Service point or by an electrician.

When using the machine in wet rooms, e.g. in the bathroom, only connect it to sockets which are connected in series with a ground fault circuit interrupter. In case of doubt, consult an electrician.

Danger of explosion!

Never use to appliance to vacuum explosive liquids, flammable gases, explosive dusts, or undiluted acids or solvents!

These include petrol, paint thinner, and heating oil, which may form explosive vapours or mixtures when agitated by the suction air. This applies equally to acetone, undiluted acids and solvents, and aluminium and magnesium dusts. Furthermore, these substances may cause appliance materials to corrode.

Do not use the appliance to vacuum burning or smouldering objects.

When using the appliance in areas of potential risk (e.g. filling stations), the pertinent safety guidelines must be observed. It is not permitted to use the appliance in potentially explosive locations.

Environmental protection

Disposal of packaging

The packaging is recyclable. Please dispose of it at a recycling facility.

Disposing of the appliance

You can obtain information about environmentally correct disposal from your Kärcher dealer.

Operating the cleaner

Preparation

- Connect the suction hose.
- Connect the telescopic suction tube and floor nozzle.

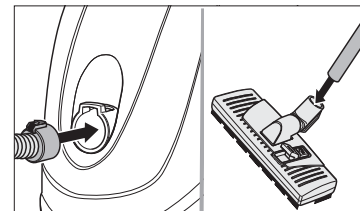

Attaching the accessory holder

 *The accessory holder is used for storing the furniture brush and upholstery nozzle.*

- Connect the handle to the telescopic suction tube.

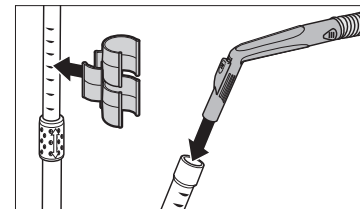

Setting the telescopic suction pipe

i You can vacuum in a comfortable, upright posture by setting the telescopic suction pipe to suit your height.

- Unlock the tube by moving the lock ring and set the tube to the desired length by drawing the inner pipe out or by sliding it in further.

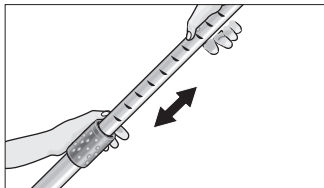

Filling the water filter container

⚠ Do not use the device if the water filter container is empty!

i The appliance is delivered with the intermediate filter and curved baffle plate already fitted. When topping up the container, ensure that these components are fitted correctly. They may be the cause of poor suction performance or premature failure of the intermediate filter (see: When finished).

- Press the unlock button and pull out the water filter container.

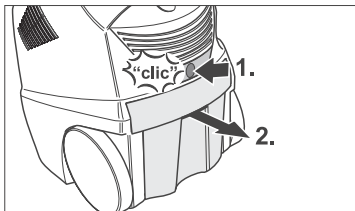

- Remove the cover from the water filter container and fill the water filter container between the MIN and MAX mark with tap water (approx. 2 litres)!

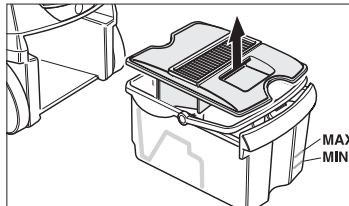

- Add a capful of anti-foaming liquid (FoamStop) to the water filter container.

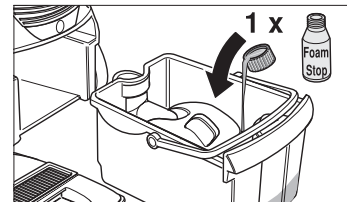

- Re-attach the cover. Push in the water filter container all the way and pull up until it "clicks" into position.

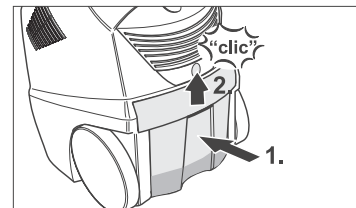

i The vacuum cleaner operates on the basis of swirling suction air in the water filter. The vacuumed material and detergent residue from the floor coverings are deposited in the water bath. Under certain circumstances this may result in the formation of foam. To prevent this, add a capful of anti-foaming liquid to the water filter bath. The anti-foaming liquid is environmentally friendly and completely biodegradable. Slight foam formation during operation is normal and does not impair function.

i If the water level in the container drops below the "MIN" mark during operation, please refill with water.

Switching on

- Unwind the mains cable completely and insert the plug into the mains socket.
- To switch on, press the On/Off switch.

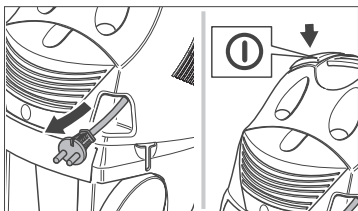

i Do not vacuum large quantities of powdered substances such as cocoa, flour, washing powder, custard powder, etc.

Operations with floor nozzle

Vacuuming stubborn stains

- Press the conversion switch for the floor nozzle with your foot. The brush strips on the underside of the floor nozzle are moved out.

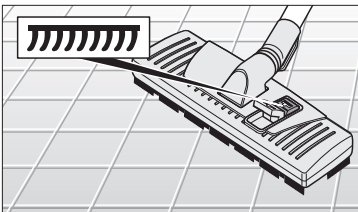

Vacuuming carpets

i Due to the high constant suction capacity of the appliance, the suction nozzles may be too powerful for cleaning carpets, upholstery, curtains, etc. In this case use the false air slide to reduce the suction capacity. After use, close again.

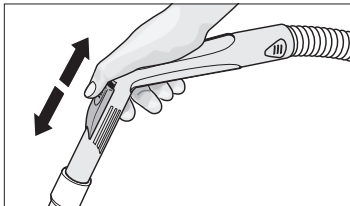

- Press the conversion switch for the floor nozzle with your foot. The brush strips on the underside of the floor nozzle are retracted.

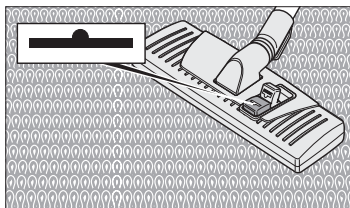

Wet-vacuuming (floor nozzle cannot be used)

i Damp dirt or small quantities of liquid up to approx. 0.5 l can be vacuumed at any time when the water filter container is full. Use the handle without suction tube to perform this operation.

Working with the crevice nozzle, upholstery nozzle and furniture brush

Crevice nozzle

for edges, crevices, radiators, etc.

Upholstery nozzle with thread lifter

for cleaning upholstery and curtains

Furniture brush (can be rotated through 360°) for gentle cleaning of furniture, dusting books, dashboards, etc.

- After use, upholstery nozzle and furniture brush can be attached to the accessory holder.
- Crevice nozzle and FoamStop can be stored in the appliance.

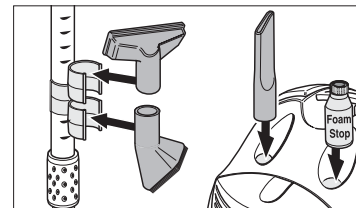

Parking

- To switch off, press the On/Off button.
- If taking a break from work, attach the floor nozzle to the appliance.

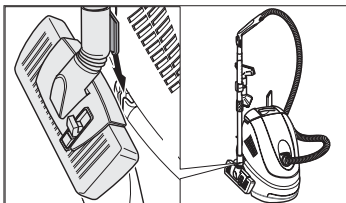

When finished

- To switch off, press the On/Off button.
- Pull the mains plug out of the socket.
- Press the cable take-up button. The mains cable is automatically wound up.

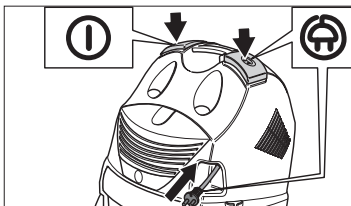

i After each use, the water filter container, filter cover and baffle plate must be cleaned and dried. Ensure that the guides on the deflection plate are kept clean.

- Take the water filter container out of the appliance (see: Filling the water filter container).
- Remove the cover and baffle plate.

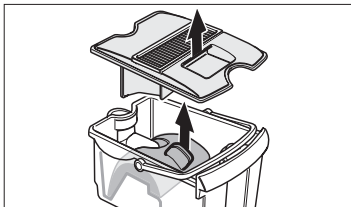

- Empty the water filter container via one of the corners.
- Clean and dry the cover and water filter container.

⚠ All parts of the water filter system, especially the intermediate filter, must be dried thoroughly before being stored!

Transporting / Storing

- Transport the appliance by the carrying handle.
- To ventilate the water filter container while the appliance is in storage, do not insert container fully into the appliance.

Care / Maintenance

⚠ Danger!

Before any care and maintenance work on the machine draw out the mains plug.

Cleaning the appliance and accessories

- If required, wipe down the exterior of the appliance with a damp cloth. Do not use any aggressive agents such as scouring powder.
- The suction hose and handle can be dismantled for cleaning.

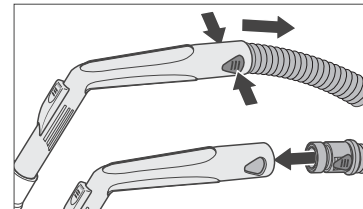

- Check the accessories for blockages and, if required, clean. Do NOT use water to clean the floor nozzle.

Cleaning the intermediate filter

- Please clean the intermediate filter after normal use every 8 weeks, or more frequently if the suction force is decreasing.

i To prevent damage to the coated fins, clean with a commercially available household sponge made of a soft material.

- Clean the individual fins of the intermediate filter with the sponge under running water.

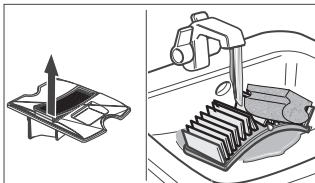

Changing the intermediate filter

i The intermediate filter must be disposed of in the residual waste.

- Under normal conditions of use please change the intermediate filter after at least 12 months or earlier if required.

Changing the HEPA combination filter

i The HEPA-Plus filter consists of the HEPA filter and an exhaust air filter. To ensure that the appliance cleans and functions optimally, this filter should be changed after 18 months. If damaged or very dirty, change earlier.

⚠ Do not wash the HEPA-Plus filter!

- Remove the cover.

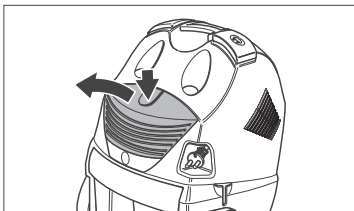

- Remove the HEPA-Plus filter.

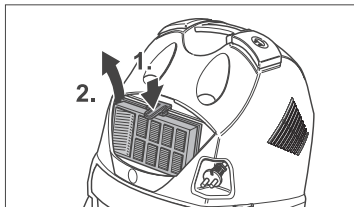

- Insert a new HEPA-Plus filter, ensuring that it “clicks” into position.
- Attach the cover, ensuring that it “clicks” into position.

Cleaning the suction manifold in the water filter container

- Deposits in the suction manifold can be removed by rinsing from above with a jet of water.

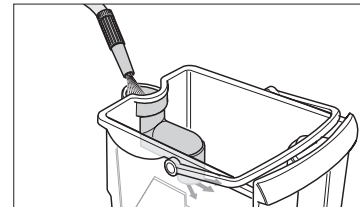

Service

Warranty

In each country the warranty terms issued by our authorized marketing company are valid. We remedy any fault in the cleaner free of charge within the warranty period providing the cause of the fault proves to be a material or manufacturing error.

Should you wish to call upon the guarantee, please apply to your dealer or nearest authorised Customer Service centre taking along also the accessories and bill of sale.

Customer Service

If you have any questions or malfunctions our Kärcher agency will be pleased to help you. See the back page for addresses.

Troubleshooting

Often faults have simple causes which you can remedy yourself with the aid of the following table. In case of doubt, or if you encounter a fault or cause not listed here, please consult an authorized Customer Service point.

Danger of electric shock!

Repair work on the machine may only be carried out by the authorized Customer Service.

| Fault | Cause | Remedy |
|---|---|--|
| Machine does not work. | Current supply interrupted. | Draw out mains plug, check the connection lead and mains plug for damage. |
| Suction performance decreases during operation. | No baffle plate or not inserted correctly. | Insert baffle plate correctly (see Supplied items). |
| | Intermediate filter in container cover wet. | Wash and dry intermediate filter or insert a new filter (see Care / Maintenance). |
| | Too little or too much water in the water container. | Check MIN / MAX mark on the container. |
| Intermediate filter in container cover wet. | Excessive foam formation in the water filter container. | Change water and add 1–2 capfuls of FoamStop. Wash and dry intermediate filter or insert a new filter. |
| Suction performance inadequate. | No intermediate filter or not inserted correctly. | Check. |
| | HEPA-Plus filter is dirty. | Change HEPA-Plus filter (see Care / Maintenance). |
| | Intermediate filter is dirty. | Wash filter; if required, insert new filter (see Care / Maintenance). |
| | Accessory blocked. | Remove blockage. |
| | Deposits in suction manifold. | Remove deposits (see Care / Maintenance). |
| | Water container not inserted correctly. | Check (see Operation). |
| | False air slide on handle open. | Close false air slide. |
| Excessive foam formation in the container. | No or inadequate FoamStop. | Change water and add 1 capful of FoamStop to the water filter container. |

Technical Specifications

| | | |
|---------------------------------------|------------------|--------------------|
| Rated voltage | | 220–240 V |
| Rated frequency | | 1~ 50, 60 Hz |
| Power | P _{max} | 1400 W |
| Power | P _{nom} | 1200 W |
| Vacuum | | 230 mbar |
| Air flow rate | | 55 l/s |
| Capacity of water filter container | | 2 litres |
| Sound level | | 69 dB(A) |
| Weight without accessories | | 8.5 kg |
| Connection cable | | 5.5 m |
| Dimensions | | 480 x 305 x 520 mm |
| Nominal width, accessory | | Ø 35 mm |
| HEPA-Plus filter | | |
| H 12 class in compliance with EN 1822 | | |

We reserve the right to introduce technical changes without prior notice.

Chère Cliente, Cher Client,

Avec le DS 5500, vous venez d'acquérir un aspirateur équipé d'un **système filtre à eau** signé Kärcher et qui élimine les particules même les plus fines. Le **filtre supplémentaire haut rendement HEPA Plus** piège toutes les substances allergisantes. Il ressort de l'appareil un air purifié à 99,99 % de toutes les particules supérieures à 0,3 µm. L'air qui ressort est plus pur que l'air ambiant.

Mode d'action de l'aspirateur à filtre à eau Kärcher

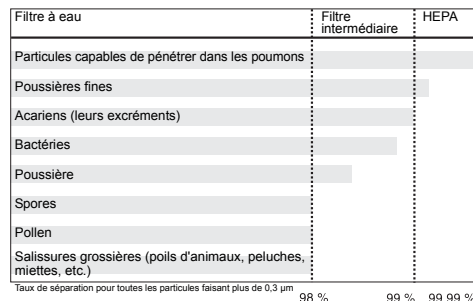

L'étendue des fournitures présentée à la page suivante vous livrera un premier aperçu de l'appareil et de ses accessoires. Les pages suivantes contiennent des informations complémentaires concernant le travail avec l'appareil.

Brochure sur les allergies

Dans la brochure ci-jointe, nous abordons le thème des allergies, un fléau qui ne cesse de prendre de l'ampleur, et les facteurs qui les provoquent. Prenez le temps de la lire, cela en vaut la peine.

Sommaire

| | |
|--|----|
| Etendue des fournitures | 20 |
| Consignes de sécurité | 21 |
| Conformité d'utilisation | 21 |
| Consignes de sécurité générales | 21 |
| Branchement électrique | 21 |
| Respect de l'environnement | 21 |
| Commande | 21 |
| Préparatifs | 21 |
| Monter le porte-accessoires | 21 |
| Remplissage du réservoir filtre à eau | 22 |
| Enclenchement | 22 |
| Travailler avec la buse de sol | 23 |
| Travailler avec le suceur pour joints, la buse-brosse pour coussins et la buse-pinceau | 23 |
| Position de rangement | 23 |
| Fin du service | 24 |
| Transport / Rangement | 24 |
| Nettoyage / Entretien | 24 |
| Nettoyer l'appareil et les accessoires | 24 |
| Changer le filtre intermédiaire | 24 |
| Changer le filtre combiné HEPA | 24 |
| Nettoyez le canal d'aspiration dans le réservoir filtre à eau | 25 |
| Service | 25 |
| Garantie | 25 |
| Service après-vente | 25 |
| Dérangements et remèdes | 26 |
| Données techniques | 26 |

Etendue des fournitures

Vue de face

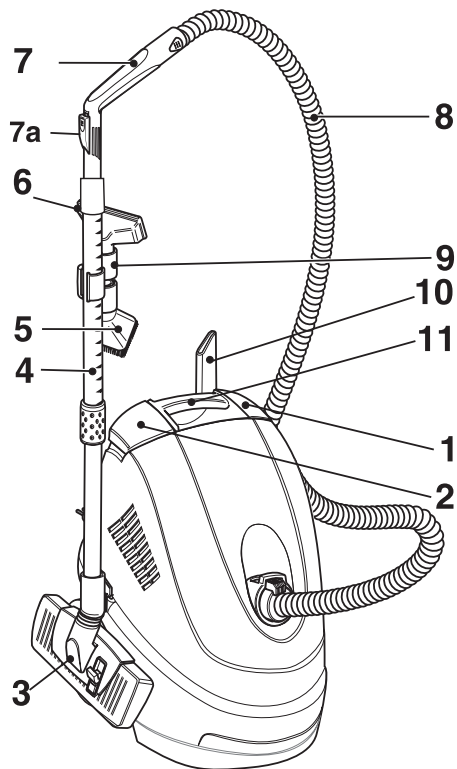

Vue de dos

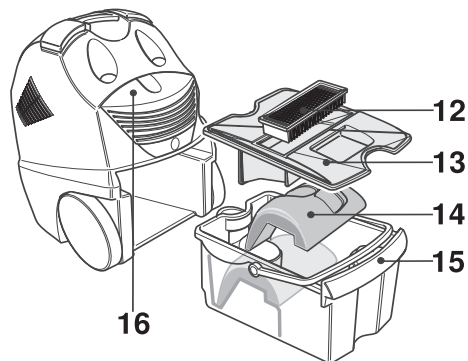

Au déballage, vérifiez que le contenu de l'emballage est au complet. Si vous constatez des dégâts survenus pendant le transport, veuillez prévenir immédiatement votre revendeur.

- 1 Interrupteur MARCHE/ARRET**
Appuyez dessus pour allumer et éteindre l'appareil.
- 2 Touche d'enroulement du câble**
Appuyez dessus pour faire rentrer le cordon de l'appareil.
- 3 Buse de sol**
Commutable pour nettoyer les moquettes/surfaces dures.
- 4 Tuyau d'aspiration télescopique**
Réglable graduellement pour vous permettre de conserver une position de travail ergonomique.
- 5 Buse-pinceau**
Sert, tout en les ménageant, à aspirer les meubles et à aspirer la poussière des livres.

6 Buse-brosse pour coussins, avec décollage des fils

Elle sert à nettoyer les coussins, capitonnages, etc.

7 Poignée à garniture de préhension moelleuse

Puissance d'aspiration réglable par le curseur d'aspiration d'air supplémentaire (7a).

8 Flexible d'aspiration

9 Porte-accessoires

Recevant la buse-pinceau et la buse-brosse pour coussins.

10 Suceur pour joints

Sert à nettoyer les recoins, les joints et les radiateurs.

11 Poignée de transport

Elle permet de transporter l'appareil dans les escaliers, etc.

12 Filtre intermédiaire (Perma-Power-Filter)

Il filtre les particules en suspension et protège la turbine d'aspiration.

13 Couvercle du réservoir

14 Chicane

15 Réservoir filtre à eau

Il sert à filtrer, à travers un bain d'eau, les salissures aspirées.

16 Filtre HEPA Plus

Comprenant un :

Filtre HEPA

Il filtre 99,99 % de toutes les particules dépassant 0,3 µm.

Filtre à air sortant

Il filtre l'air servant à refroidir la turbine d'aspiration.

non représenté :

- Liquide dé moussant (FoamStop)
- Brochure sur les allergies

Consignes de sécurité

Avant d'utiliser cet appareil pour la première fois, veuillez lire la présente notice et vous conformer aux instructions qu'elle contient.

Rangez cette notice d'instructions en vue de son utilisation future ou pour le cas où l'appareil devrait changer de propriétaire.

Conformité d'utilisation

Veuillez n'utiliser cet appareil que dans les cas suivants :

- avec réservoir de filtre à eau rempli
- Applications non-professionnelles.
- N'utilisez que des accessoires et pièces de rechange homologués par Kärcher.

Conformément aux descriptions et consignes de sécurité relatives à l'emploi de l'appareil comme aspirateur à sec.

En option, vous pouvez aussi aspirer du liquide.

Consignes de sécurité générales

Ne permettez aux enfants et aux adolescents d'utiliser cet appareil que sous surveillance.

Ne laissez jamais cet appareil sans surveillance tant que son interrupteur principal se trouve en position enclenchée.

Branchement électrique

La tension spécifiée sur la plaque signalétique doit concorder avec la tension débitée par le secteur.

Risque d'électrocution !

Ne saisissez jamais la fiche mâle avec les mains mouillées.

Avant chaque utilisation, vérifiez si le cordon d'alimentation et la fiche mâle sont endommagés. Si le cordon est endommagé, faites-le remplacer immédiatement par le service après-vente agréé/ par un électricien agréé.

Si l'appareil doit fonctionner dans des locaux humides, par ex. dans une salle de bain, ne le raccordez qu'à des prises femelles protégées par un disjoncteur différentiel. En cas de doute, consultez un électricien agréé.

Risque d'explosion !

N'aspirez jamais de liquides explosifs, gaz inflammables, poussières explosives ainsi que les acides non dilués et les solvants.

Font partie de ces produits l'essence, les diluants pour peintures ou le fuel, que les turbulences créées par l'air aspiré peuvent transformer en vapeurs ou mélanges explosifs. Il en va de même en ce qui concerne l'acétone, les acides et solvants non dilués, les poussières d'aluminium et de magnésium.

En outre, ces matières peuvent attaquer les matériaux constituant l'appareil.

N'aspirez jamais d'objets brûlants ou rougeoyants.

En cas d'utilisation de l'appareil dans des zones dangereuses (stations-services par ex.), respectez les prescriptions de sécurité correspondantes. L'emploi de l'appareil dans des locaux exposés à des risques d'explosion est interdit.

Respect de l'environnement

Mise au rebut de l'emballage

Les matériaux constitutifs de l'emballage sont recyclables. Veuillez réintroduire l'emballage dans un circuit de recyclage.

Élimination de l'ancien appareil

Consultez votre revendeur Kärcher pour savoir comment éliminer l'ancien appareil en respectant l'environnement.

Commande

Préparatifs

- Branchez le flexible d'aspiration.
- Emmanchez le tuyau d'aspiration télescopique et la buse de sol.

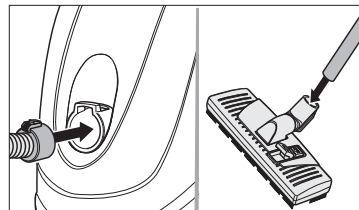

Monter le porte-accessoires

 Le porte-accessoires sert à recevoir la buse-pinceau et la buse-brosse pour coussins.

- Pour terminer, il ne vous reste plus qu'à relier la poignée au tuyau d'aspiration télescopique.

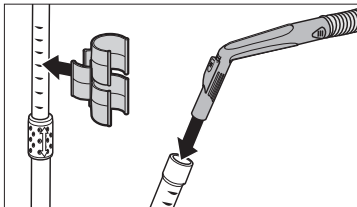

Réglage du tuyau d'aspiration télescopique

i Pour travailler détendu, sans devoir vous baisser, ajustez le tuyau d'aspiration télescopique à votre taille.

- Actionnez l'anneau de déverrouillage puis sortez/rentrez la longueur voulue du tuyau intérieur pour l'ajuster sur votre taille.

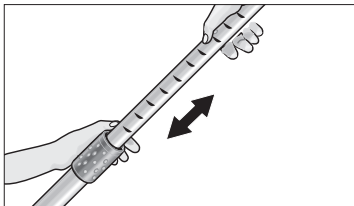

Remplissage du réservoir filtre à eau

⚠ Ne jamais utiliser l'appareil sans réservoir de filtre à eau rempli !

i A la livraison, le filtre intermédiaire situé dans le couvercle du réservoir filtre à eau et la chicane située dans le réservoir sont en place. Lors du remplissage, veillez à ce que ces pièces le soient correctement, faute de quoi la puissance d'aspiration risque de se dégrader, et le filtre intermédiaire risque de

se détériorer prématurément (voir la rubrique **FIN DU SERVICE**).

- Sortez le réservoir filtre à eau. Pour ce faire, appuyez sur le bouton de déverrouillage.

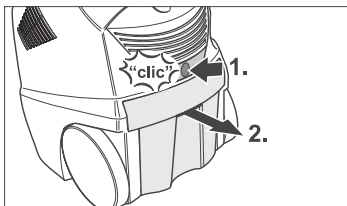

- Retirez le couvercle du réservoir filtre à eau puis versez dedans env. 2 litres d'eau du robinet, jusqu'au repère **MAX**.

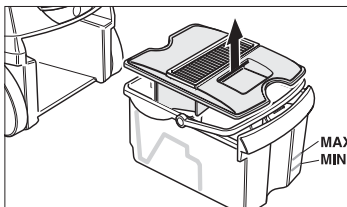

i Le principe de fonctionnement de l'aspirateur repose sur l'entrée en turbulence de l'air dans le filtre à eau. Pendant ces turbulences, les poussières aspirées et les résidus de détergent présents sur les revêtements de sol viennent s'accumuler dans l'eau du réservoir. Il peut arriver que cette eau se mette à mousser. Pour l'empêcher, vous devez verser un plein capuchon de liquide démoussant dans le réservoir filtre à eau. Le liquide démoussant est écologique et entièrement biodégradable. Une légère formation de mousse en service est normale et ne gêne pas le fonctionnement de l'appareil.

- Dans le réservoir, versez du liquide démoussant (FoamStop) dans le capuchon de son flacon, puis le contenu du capuchon dans le réservoir.

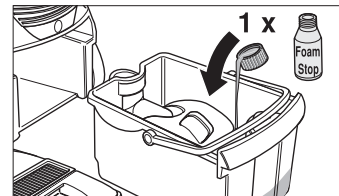

- Remettez le couvercle en place. Rentez complètement le réservoir puis tirez-le vers le haut jusqu'à ce qu'il enclante.

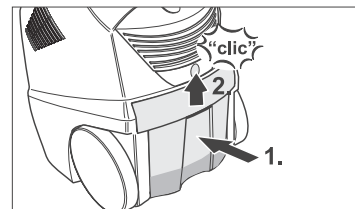

i Si pendant le travail le niveau d'eau dans le réservoir descend en-dessous du repère «**MIN**», veuillez rajouter de l'eau.

Enlèvement

- Sortez la fiche mâle de son logement puis branchez-la dans une prise de courant.
- Enlevez l'appareil : appuyez sur l'interrupteur Marche/Arrêt.

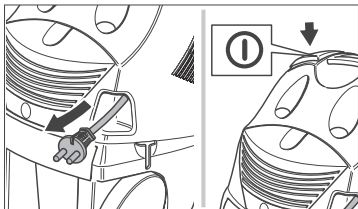

i *N'aspirez jamais de quantités importantes de matières pulvérulentes comme le cacao, la farine, la poudre à laver, poudre à gâteaux, etc.*

Travailler avec la buse de sol

Aspiration de surfaces dures

- Appuyez du pied sur le commutateur de la buse de sol. Les rubans brosses situés sous la buse sortent.

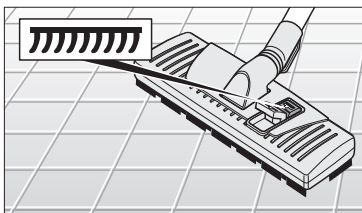

Aspiration des tapis et moquettes

i *En raison de la puissance d'aspiration élevée et constante de l'appareil, les buses*

d'aspiration peuvent adhérer trop fortement aux tapis, coussins, rideaux, etc. Dans ce cas, utilisez le curseur d'aspiration d'air pour réduire la puissance d'aspiration. Une fois le travail terminé, refermez-le.

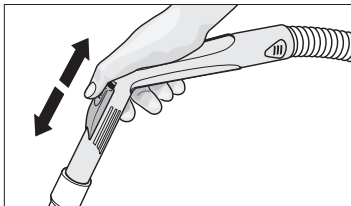

- Appuyez du pied sur le commutateur de la buse de sol. Appuyez du pied sur le commutateur de la buse de sol.

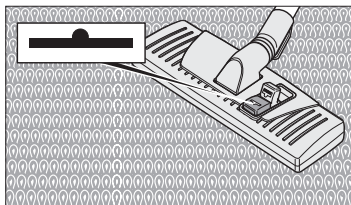

Aspiration de liquide (ne jamais utiliser la buse de sol)

i *Réservoir filtre à eau plein, vous pouvez à tout moment aspirer les salissures humides ou de petites quantités de liquide (jusqu'à 0,5 l). Utiliser à ce but la poignée sans tube d'aspiration.*

Travailler avec le suceur pour joints, la buse-brosse pour coussins et la buse-pinceau

Suceur pour joints

Sert à nettoyer les recoins, les joints, les radiateurs, etc.

Buse-brosse pour coussins, avec décollage des fils

Sert à nettoyer les coussins, capitonnages, rideaux et voilages.

Buse-pinceau (rotation à 360°)

Sert à nettoyer les meubles tout en les ménageant, à dépeuiller les livres, les tableaux de bord de véhicules, etc.

- Après le travail, vous pouvez fixer la buse-brosse et la buse-pinceau sur le porte-accessoire.
- Fixez le suceur pour joints et le flacon de liquide dé moussant dans leurs logements respectifs sur l'appareil.

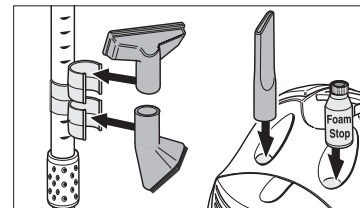

Position de rangement

- Eteignez l'appareil : appuyez sur l'interrupteur Marche/Arrêt.
- Pendant les pauses de travail, fixez les accessoires contre l'appareil.

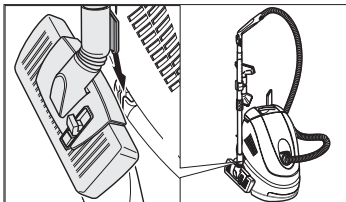

Fin du service

- Eteignez l'appareil : appuyez sur l'interrupteur Marche/Arrêt.
- Débranchez la fiche mâle de la prise du courant.
- Appuyez sur la touche d'enroulement du cordon. Celui-ci rentre automatiquement dans son logement.

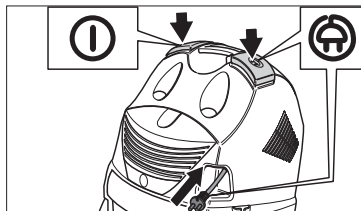

i *Après chaque utilisation, vous devez nettoyer le réservoir filtre à eau, le couvercle du filtre et la chicane, puis les sécher. Veillez à ce que les guides de la chicane aient été nettoyés proprement.*

- Sortez le réservoir filtre à eau de l'appareil (voir REMPLISSAGE DU RESERVOIR FILTRE A EAU).
- Enlevez le couvercle du réservoir et la chicane.

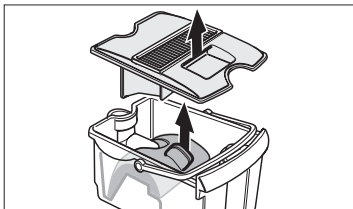

- Videz le réservoir filtre à eau par l'un de ses angles arrondis.
- Nettoyez le couvercle et le réservoir filtre à eau puis séchez-les.

⚠ **Toutes les pièces du système de filtration de l'eau, en particulier le filtre intermédiaire, doivent avoir entièrement séché avant de les ranger.**

Transport / Rangement

- Pour transporter l'appareil, saisissez-le par sa poignée.
- Si l'appareil doit rester longtemps sans servir, ne faites pas enclencher le réservoir pour qu'il puisse s'aérer.

Nettoyage / Entretien

⚠ Danger !

Avant d'effectuer tous les travaux de nettoyage et d'entretien sur l'appareil, veuillez débrancher sa fiche mâle de la prise de courant.

Nettoyer l'appareil et les accessoires

- Essuyez le capot de l'appareil avec un chiffon humide. N'utilisez jamais de produits agressifs tels que les poudres récurantes.
- Vous pouvez déboîter le flexible d'aspiration et la poignée pour les nettoyer.

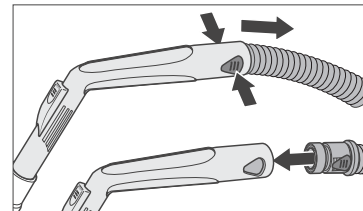

- Nettoyez les accessoires et vérifiez l'absence d'obstruction. N'utilisez jamais d'eau pour nettoyer la buse de sol.

Nettoyer le filtre intermédiaire

- En cas d'utilisation normale, nettoyez svp le filtre intermédiaire toutes les 8 semaines, plus souvent si la puissance d'aspiration diminue.

i *Pour ce faire, utilisez une éponge domestique en matériau mou, en vente habituelle dans le commerce, ceci pour empêcher, pendant le nettoyage, tout endommagement des lamelles à revêtement.*

- Avec l'éponge, nettoyez les différentes lamelles du filtre intermédiaire sous l'eau du robinet.

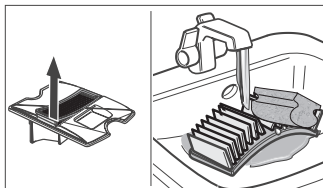

Changer le filtre intermédiaire

- Avec une intensité d'utilisation normale : changez le filtre intermédiaire au plus tard au bout d'un an, plus tôt si nécessaire.

Changer le filtre combiné HEPA

i Ce filtre combiné comprend le filtre HEPA-Plus proprement dit et un filtre à air sortant. Pour obtenir une puissance de nettoyage optimale, il faut changer ce filtre au plus tard au bout de 18 mois de service. S'il est endommagé ou fortement encrassé, changez-le avant.

⚠ Ne tentez pas de laver le filtre HEPA-Plus.

- Retirez le couvercle.

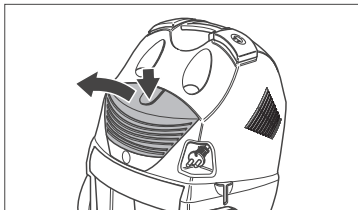

- Retirez le filtre HEPA-Plus.

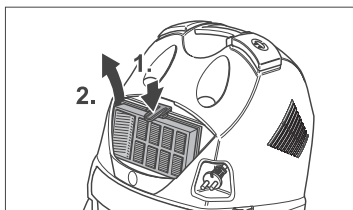

- Mettez un filtre HEPA-Plus neuf en place puis faites-le enclanter (« clic » audible).
- Remontez le couvercle puis faites-le enclanter (« clic » audible).

Nettoyez le canal d'aspiration dans le réservoir filtre à eau

- Vérifiez l'absence de dépôts dans le canal d'aspiration. S'il y en a, rincez le canal par le haut, au jet d'eau.

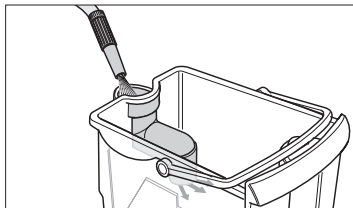

Service

Garantie

Dans chaque pays, les conditions de garantie en vigueur sont celles publiées par notre société de distribution autorisée. Si, pendant la durée de la garantie, votre appareil présente des vices de matière ou de fabrication, la réparation est gratuite.

En cas de garantie, veuillez vous adresser avec les accessoires et la preuve d'achat à votre revendeur ou à votre bureau du service après-vente autorisé le plus proche de chez vous.

Service après-vente

Si vous avez des questions à formuler ou en cas de dérangements, notre succursale Kärcher vous viendra volontiers en aide. Adresses des succursales : voir au dos.

Dérangements et remèdes

Les dérangements ont souvent des causes simples que le tableau ci-dessous vous permettra de supprimer. En cas de doute ou si le dérangement/la cause ne figurent pas dans le tableau, veuillez vous adresser au service après-vente agréé.

Risque d'électrocution !

Les travaux de réparation sur l'appareil sont exclusivement réservés au service après-vente agréé.

| Dérangement | Cause | Remède |
|--|---|---|
| L'appareil ne fonctionne pas. | Son alimentation électrique est coupée. | Débrancher la fiche mâle de la prise de courant. |
| Baisse de la puissance d'aspiration pendant le service. | Chicane oubliée ou incorrectement montée. | Monter correctement la chicane (voir «ETENDUE DES FOURNITURES»). |
| | Filtre intermédiaire mouillé dans le couvercle du réservoir. | Laver et sécher le filtre intermédiaire, ou installer un filtre neuf (voir «NETTOYAGE / ENTRETIEN»). |
| | Pas suffisamment ou trop d'eau dans le réservoir à eau. | Vérifier le repère MIN / MAX sur le réservoir. |
| Filtre intermédiaire mouillé dans le couvercle du réservoir. | Formation importante de mousse dans le réservoir du filtre à eau. | Changer l'eau puis verser le contenu de 1 à 2 bouchons de produit démoissant. Laver et sécher le filtre intermédiaire, ou installer un filtre neuf. |
| Puissance d'aspiration insuffisante. | Filtre intermédiaire manquant ou incorrectement monté. | Vérifier. |
| | Filtre HEPA-Plus encrassé. | Remplacer le filtre HEPA-Plus (voir «NETTOYAGE / ENTRETIEN»). |
| | Filtre intermédiaire encrassé. | Laver le filtre ; si nécessaire, installer un filtre neuf (voir «NETTOYAGE / ENTRETIEN»). |
| | Accessoires bouchés. | Les déboucher. |
| | Présence de dépôts dans le canal d'aspiration. | Enlever les dépôts (voir «NETTOYAGE / ENTRETIEN»). |
| | Réservoir d'eau incorrectement encrassé. | Vérifier (voir «COMMANDE»). |
| Curseur d'aspiration d'air supplémentaire ouvert sur la poignée. | Curseur d'aspiration d'air supplémentaire. | Fermer le curseur d'aspiration d'air supplémentaire. |
| Formation excessive de mousse dans le réservoir. | Produit démoissant (FoamStop) manquant ou trop faiblement dosé. | Changer l'eau puis verser le contenu de 1 à 2 bouchons de produit démoissant dans le réservoir filtre à eau. |

Données techniques

| | | |
|--------------------------------------|------------------|--------------------|
| Tension nominale | | 220–240 V |
| Fréquence nominale | | 1~ 50, 60 Hz |
| Puissance | P _{max} | 1400 W |
| Puissance | P _{nom} | 1200 W |
| Dépression | | 230 mbars |
| Débit d'air | | 55 l/s |
| Contenance du réservoir filtre à eau | | 2 litres |
| Niveau de pression acoustique | | 69 dB(A) |
| Poids sans les accessoires | | 8,5 kg |
| Cordon d'alimentation, long | | 5,5 m |
| Dimensions | | 480 x 305 x 520 mm |
| Diamètre nominal, accessoire | | Ø 35 mm |
| Filtre HEPA-Plus | | |
| Classe H 12 selon EN 1822 | | |

Sous réserve de modifications techniques.

Gentile cliente

con il DS 5500 Lei dispone di un aspiratore con un **sistema di filtro ad acqua** completamente nuovo della Kärcher, che trattiene anche le più piccole particelle. Il **filtro ad alte prestazioni HEPA-Plus** supplementare è una trappola per tutti gli allergeni. L'aria viene depurata al 99,9 % da tutte le particelle superiori a 0,3 µm ed è perciò più pura dell'aria ambiente.

Effetto dell'aspiratore con filtro ad acqua Kärcher

| Filtro ad acqua | Filtro intermedio | HEPA |
|--|-------------------|------|
| Particelle usualmente respirate | | |
| Polveri fini | | |
| Acari della polvere domestica (escrementi) | | |
| Batteri | | |
| Polvere | | |
| Spore | | |
| Pollini | | |
| Sporco grosso (pelo di animali, peluzzi, molliche ...) | | |

Grado di separazione in percentuale di tutte le particelle superiori a 0,3 µm 98 % 99 % 99,99 %

La fornitura illustrata nella pagina seguente ha lo scopo di fornirvi preliminarmente una prima idea dell'apparecchio e degli accessori. Nelle pagine seguenti si descrivono ulteriori informazioni sul lavoro con l'apparecchio.

Abbecedario delle allergie

In questo opuscolo qui accluso ci occupiamo del tema, che diventa sempre più importante, delle allergie e dei loro autori. Consigliamo di ritagliarsi il tempo per leggerlo con calma, ne vale la pena.

Indice

| | |
|--|----|
| Fornitura | 28 |
| Istruzioni di sicurezza | 29 |
| Uso regolare | 29 |
| Istruzioni di sicurezza generali | 29 |
| Collegamento elettrico | 29 |
| Tutela dell'ambiente | 29 |
| Uso | 29 |
| Preparazione | 29 |
| Montare gli accessori | 29 |
| Riempire il serbatoio del filtro ad acqua | 30 |
| Accendere | 30 |
| Lavorare con la bocchetta per pavimenti | 31 |
| Lavorare con la bocchetta per fessure, la bocchetta per imbottiture e la bocchetta a spazzola per mobili | 31 |
| Posizione di parcheggio | 31 |
| Fine dell'uso | 32 |
| Trasporto / conservazione | 32 |
| Cura / manutenzione | 32 |
| Pulire l'apparecchio e gli accessori | 32 |
| Sostituire il filtro intermedio | 32 |
| Sostituire il filtro combinato HEPA | 32 |
| Pulire i depositi nel canale di aspirazione nel serbatoio del filtro ad acqua | 33 |
| Assistenza | 33 |
| Garanzia | 33 |
| Servizio assistenza clienti | 33 |
| Convenienti e rimedi | 34 |
| Dati tecnici | 34 |

Fornitura

Vista anteriore

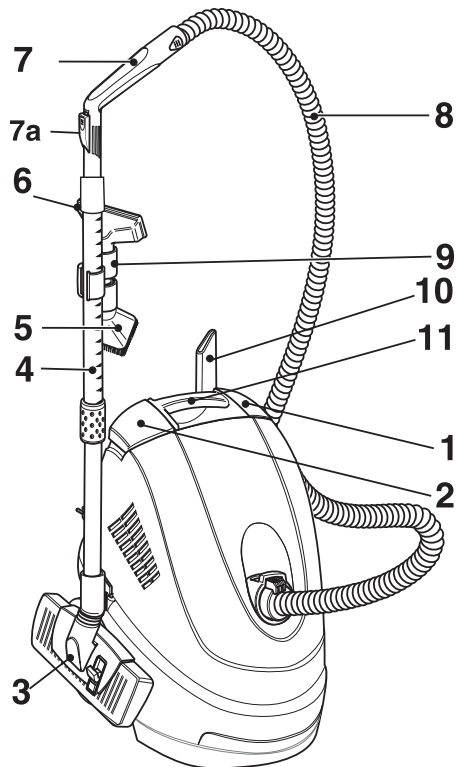

Vista posteriore

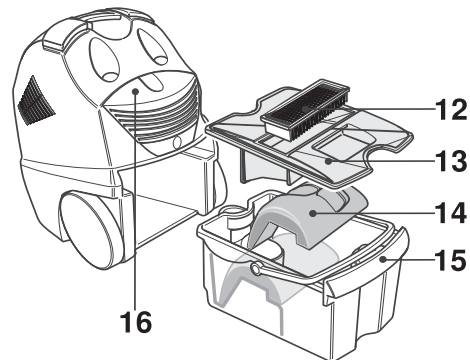

Nel disimballaggio controllate la completezza del contenuto.

In caso di danni di trasporto informate il vostro rivenditore.

1 Interruttore ACCESO/SPENTO

premere per accendere, premere di nuovo per spegnere

2 Pulsante avvolgicavo

premere per avvolgere il cavo di alimentazione

3 Bocchetta per pavimenti

commutabile per moquette/superfici dure

4 Tubo di aspirazione telescopico

regolabile gradualmente per un portamento di lavoro ergonomico

5 Bocchetta a spazzola per mobili

per pulire delicatamente mobili e spolverare libri

6 Bocchetta per imbottiture con prendifilo

per pulire imbottiture e simili

7 Impugnatura con inserto softgrip

potenza di aspirazione regolabile con il cursore per l'aria parassita (7a)

8 Tubo flessibile di aspirazione

9 Portaccessori

per la bocchetta a spazzola per mobili e la bocchetta per imbottiture

10 Bocchetta per fessure

per bordi, fessure e caloriferi

11 Maniglia di trasporto

per trasportare l'apparecchio su scale ecc.

12 Filtro intermedio (Perma-Power-Filter)

filtra le sostanze sospese e protegge la turbina di aspirazione

13 Coperchio del serbatoio

14 Piastra d'urto

15 Serbatoio del filtro ad acqua

filtra nel bagno d'acqua lo sporco aspirato

16 Filtro HEPA-Plus

costituito da:

Filtro HEPA

filtra il 99,99 % di tutte le particelle oltre 0,3 µm

Filtro aria di scarico

filtra l'aria di raffreddamento per la turbina di aspirazione

non rappresentato:

– **Liquido antischiuma (FoamStop)**

– **Abbecedario delle allergie**

Istruzioni di sicurezza

Prima di usare l'apparecchio la prima volta, leggere queste istruzioni ed osservarle durante l'uso. Conservate questo libretto d'istruzioni per l'uso successivo o per successivi proprietari.

Uso regolare

Usate questo apparecchio esclusivamente

- con il serbatoio del filtro ad acqua riempito
- per scopi d'impiego non professionali,
- con accessori e ricambi autorizzati da Kärcher.

L'apparecchio è destinato all'uso come aspirapolvere a secco, secondo le descrizioni e le istruzioni di sicurezza fornite in queste istruzioni per l'uso. A scelta, è anche possibile aspirare liquidi.

Istruzioni di sicurezza generali

Consentire l'uso dell'apparecchio a bambini ed adolescenti solo sotto sorveglianza. Non lasciate mai l'apparecchio incustodito quando l'interruttore principale è inserito.

Collegamento elettrico

La tensione indicata sulla targhetta d'identificazione deve coincidere con la tensione di alimentazione.

Pericolo di scarica elettrica!

Non afferrare mai la spina di collegamento a rete con le mani bagnate.

Prima di ogni uso controllare la presenza di eventuali danni al cavo di alimentazione ed alla spina di collegamento a rete. Fare sostituire immediatamente dal servizio assistenza clienti/ elettricista autorizzato il cavo di alimentazione danneggiato.

Negli ambienti umidi, per es. nel bagno, collegare l'apparecchio solo a prese di corrente protette mediante interruttore differenziale. In caso di dubbio consultare un elettricista.

Pericolo di esplosione!

Non spruzzare ed aspirare mai liquidi esplosivi, gas infiammabili, polveri esplosive ed inoltre acidi e solventi non diluiti!

Fanno parte di questi benzina, diluenti per vernici ed olio combustibile, che miscelati con l'aria di aspirazione possono formare vapori o miscele esplosive ed inoltre acetone, acidi e solventi non diluiti, polveri di alluminio e magnesio.

Queste sostanze possono inoltre corrodere i materiali impiegati per l'apparecchio. Non aspirare oggetti accesi o incandescenti. In caso d'impiego dell'apparecchio in zone di pericolo (per es. distributori di carburanti) devono essere osservate le relative norme di sicurezza. È vietato l'uso dell'apparecchio in ambienti con atmosfera potenzialmente esplosiva.

Tutela dell'ambiente

Smaltimento dell'imballaggio

I materiali dell'imballaggio sono riciclabili. Siete pregati di avviare l'imballaggio al riciclaggio.

Rottamazione dell'apparecchio dismesso
Per informazioni sulla rottamazione ecologica rivolgetevi al vostro rivenditore Kärcher.

Uso

Preparazione

- Collegare il tubo flessibile di aspirazione.
- Unire tubo telescopico e bocchetta per pavimenti.

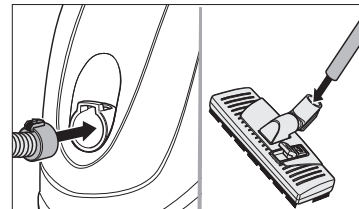

Montare gli accessori

 *Il portaccessori serve per accogliere la bocchetta a spazzola per mobili e la bocchetta per imbottiture.*

- Unire l'impugnatura ed il tubo telescopico.

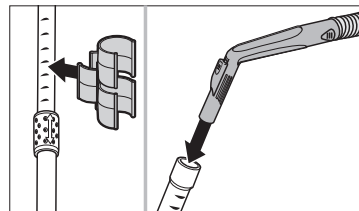

Regolazione del tubo di aspirazione telescopico

i Adattando il tubo telescopico alla vostra altezza, lavorate distesi, assumendo un portamento eretto.

- Azionare l'anello di sblocco e tirare o spingere il tubo interno fino alla lunghezza desiderata.

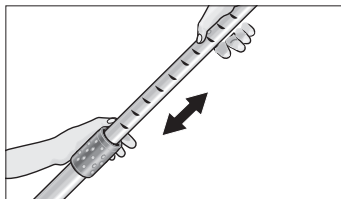

Riempire il serbatoio del filtro ad acqua

⚠ Non usare l'apparecchio senza serbatoio del filtro ad acqua riempito!

i Alla consegna il filtro intermedio e la piastra d'urto curva sono già montati. Nel riempimento fate attenzione che queste parti siano montate correttamente (vedi: FORNITURA). Esse possono essere la causa di un cattivo rendimento di aspirazione o della fine prematura del filtro intermedio. (Vedi: FINE DELL'USO).

- Premere il pulsante di sblocco ed estrarre il serbatoio del filtro ad acqua.

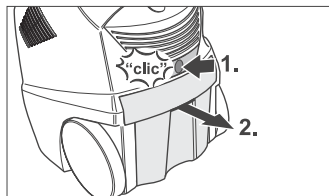

- Togliere il coperchio del serbatoio del filtro ad acqua e riempire il serbatoio del filtro ad acqua con acqua di acquedotto fino al riferimento MAX (ca. 2 litri).

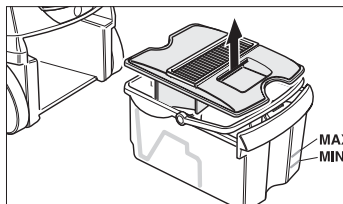

i Il principio di funzionamento dell'aspiratore è fondato su una miscelazione a vortice dell'aria aspirata nell'acqua del filtro. Il materiale ed i residui di detergente aspirati dai pavimenti si raccolgono così nel bagno d'acqua. In alcuni casi ciò può causare la formazione di schiuma. Per eliminare la schiuma dovete versare nel bagno d'acqua del filtro un coperchio-misurino pieno di liquido antischiuma. L'antischiuma è ecologico e completamente biodegradabile. Una lieve formazione di schiuma durante il funzionamento è normale e non pregiudica il buon funzionamento.

- Aggiungere nel serbatoio del filtro ad acqua un coperchio-misurino di liquido antischiuma (FoamStop).

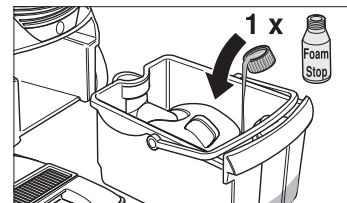

- Applicare di nuovo il coperchio. Inserire completamente il serbatoio del filtro ad acqua nell'apparecchio e tirarlo verso l'alto fino all'arresto.

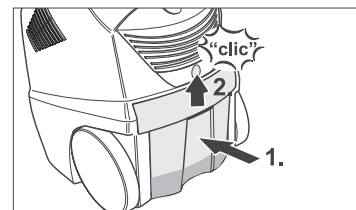

i Aggiungere acqua, se durante il lavoro il livello dell'acqua nel serbatoio si abbassa fin sotto al riferimento «MIN».

Accendere

- Estrarre completamente il cavo di alimentazione dall'apparecchio ed inserire la spina in una presa di rete.
- Per accendere l'apparecchio premere l'interruttore acceso/spento.

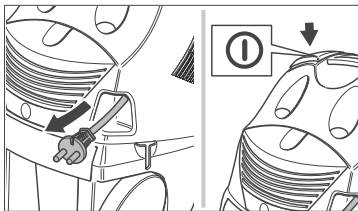

i Non aspirate grandi quantità di sostanze in polvere, come cacao, farina, detersivo in polvere, polvere da budino e simili.

Lavorare con la bocchetta per pavimenti

Aspirare superfici dure

- Premere con il piede il commutatore della bocchetta per pavimenti. I listelli-spazzola nella parte inferiore della bocchetta per pavimenti sono estratti.

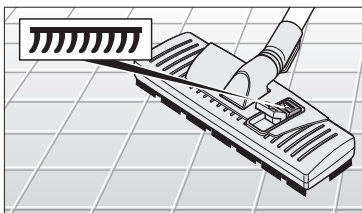

Aspirare moquette

i Grazie all'alta e costante potenza di aspirazione dell'apparecchio, durante il lavoro su tappeti, imbottiture, tende ecc. le bocchette di aspirazione tendono ad attaccarsi troppo alla superficie aspirata. In tal caso, per ridurre la potenza di aspirazione, aprire il cursore per l'aria parassita. Dopo l'uso richiudere il cursore.

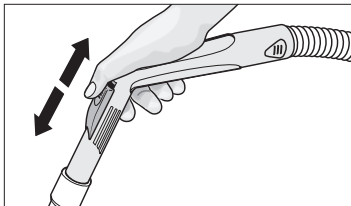

- Premere con il piede il commutatore della bocchetta per pavimenti. I listelli-spazzola nella parte inferiore della bocchetta per pavimenti sono rientrati.

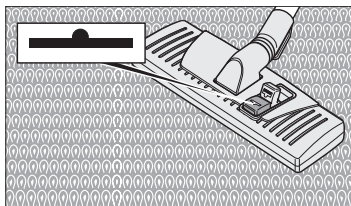

Bocchetta per pavimenti (bocchetta per pavimenti non utilizzabile)

i Con il serbatoio del filtro ad acqua riempito potete sempre aspirare lo sporco umido o piccole quantità di liquido fino a ca. 0,5 l.

Usare l'impugnatura senza tubo d'aspirazione.

Lavorare con la bocchetta per fessure, la bocchetta per imbottiture e la bocchetta a spazzola per mobili

Bocchetta per fessure

per bordi, fessure e caloriferi

Bocchetta per imbottiture con prendifilo

per pulire imbottiture e tende

Bocchetta a spazzola per mobili

(girevole su 360°)

per pulire delicatamente mobili, aspirare libri, strumenti del cruscotto dell'auto ...

- La bocchetta per imbottiture e la bocchetta a spazzola per mobili dopo il lavoro possono essere fissate nel portaccessori.
- La bocchetta per fessure ed il FoamStop possono essere conservati nell'apparecchio.

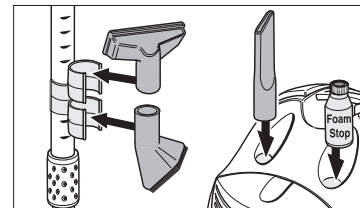

Posizione di parcheggio

- Per spegnere l'apparecchio premere l'interruttore acceso/spento.
- Durante le pause di lavoro fissare la bocchetta per pavimenti all'apparecchio.

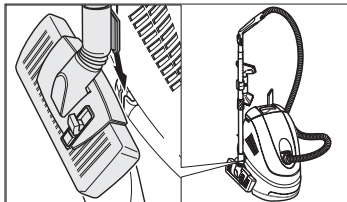

Fine dell'uso

- Per spegnere l'apparecchio premere l'interruttore acceso/spento.
- Estrarre la spina di alimentazione.
- Premere il pulsante dell'avvolgicavo. Il cavo di alimentazione si riavvolge automaticamente.

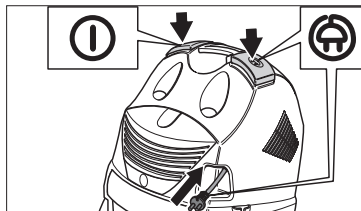

i Dopo ogni uso il serbatoio del filtro ad acqua, il coperchio del filtro e la piastra d'urto devono essere lavati ed asciugati. Guide della piastra d'urto.

- Estrarre il serbatoio del filtro ad acqua dall'apparecchio (vedi: RIEMPIRE IL SERBATOIO DEL FILTRO AD ACQUA).
- Togliere il coperchio del serbatoio e la piastra d'urto.

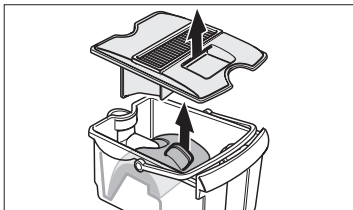

- Vuotare il serbatoio del filtro ad acqua su una superficie convessa.
- Lavare ed asciugare il coperchio ed il serbatoio del filtro ad acqua.

⚠ Prima di conservare l'apparecchio, asciugare bene tutti gli elementi del sistema del filtro ad acqua, specialmente il filtro intermedio.

Trasporto / conservazione

- Per il trasporto, afferrare l'apparecchio sull'impugnatura.
- Quando conservate l'apparecchio non inserite completamente nell'apparecchio il serbatoio del filtro ad acqua, per permettere così la circolazione dell'aria.

Cura / manutenzione

⚠ Pericolo!

Prima di qualsiasi lavoro di cura e manutenzione all'apparecchio estrarre sempre la spina di collegamento a rete.

Pulire l'apparecchio e gli accessori

- Pulire l'esterno dell'apparecchio con un panno umido. Non usare prodotti abrasivi, come per es. polvere abrasiva.
- Il tubo flessibile di aspirazione e l'impugnatura possono essere separati per la pulizia.

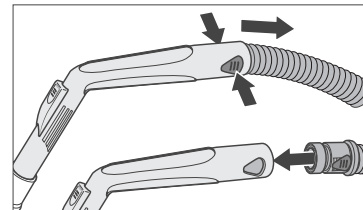

- Controllare eventuali otturazioni negli accessori. Non usate acqua per pulire la bocchetta per pavimenti.

Pulire il filtro intermedio

- In caso di uso normale, pulire il filtro intermedio ogni 8 settimane, o anche prima se la forza d'aspirazione si riduce.

i Usare a tale scopo una comune spugna per la casa di materiale morbido, per evitare di danneggiare le lamelle rivestite durante la pulizia.

- Lavare una per volta le lamelle del filtro intermedio con la spugna sotto acqua corrente.

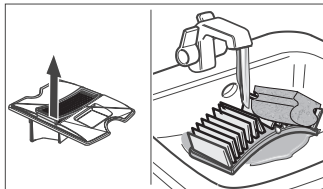

Sostituire il filtro intermedio

i Il filtro intermedio deve essere smaltito nei rifiuti comuni.

- Nell'uso normale si consiglia di sostituire il filtro intermedio al massimo dopo 12 mesi, se necessario anche prima.

Sostituire il filtro combinato HEPA

i Il filtro HEPA-Plus è costituito dal filtro HEPA e da un filtro dell'aria di scarico. Per garantire un ottimale rendimento di depurazione ed un buon funzionamento dell'apparecchio, questo filtro deve essere sostituito al massimo dopo ogni 18 mesi. In caso di danni, oppure se il filtro è molto sporco, deve essere sostituito prima.

⚠ Non lavate il filtro HEPA-Plus con acqua!

- Togliere il coperchio.

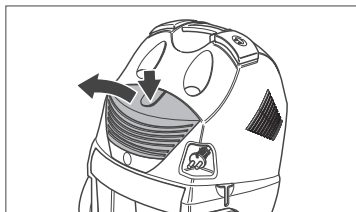

- Togliere il filtro HEPA-Plus.

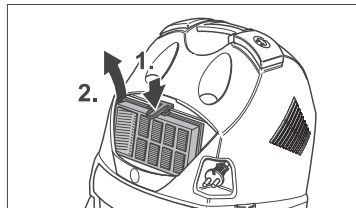

- Inserire un filtro HEPA-Plus nuovo, arrestandolo con un «CLIC».
- Applicare di nuovo il coperchio arrestandolo con un «CLIC».

Pulire i depositi nel canale di aspirazione nel serbatoio del filtro ad acqua

- I depositi nel canale di aspirazione possono essere sciolti sciacquando con acqua oppure con un getto d'acqua.

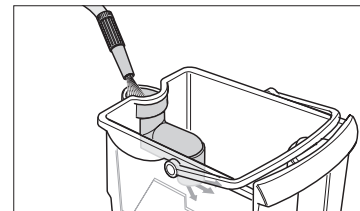

Assistenza

Garanzia

Nei rispettivi paesi sono valide le condizioni di garanzia pubblicate dalla nostra società di vendita competente. Entro il termine di garanzia eliminiamo gratuitamente gli eventuali guasti all'apparecchio, se causati da un difetto di materiale o di produzione.

Nei casi previsti dalla garanzia rivolgetevi al vostro rivenditore, oppure al più vicino centro di assistenza autorizzato, portando anche gli accessori ed il documento di acquisto.

Servizio assistenza clienti

In caso di domande o di guasti, le nostre filiali Kärcher sono pronte ad assistervi. Vedasi indirizzo a tergo.

Inconvenienti e rimedi

I guasti hanno spesso cause semplici, che potete eliminare voi stessi con l'aiuto del seguente sommario. In caso di dubbio o di guasto/causa qui non indicati, rivolgetevi al servizio assistenza clienti autorizzato.

Pericolo di scarica elettrica!

I lavori di riparazione all'apparecchio devono essere eseguiti solo da un centro di assistenza autorizzato.

| Guasto | Causa | Rimedio |
|--|--|--|
| L'apparecchio non funziona. | Alimentazione elettrica interrotta. | Estrarre la spina di collegamento a rete, controllare eventuali danni al cavo di alimentazione ed alla spina di collegamento a rete. |
| La potenza di aspirazione diminuisce durante il funzionamento. | Piastra d'urto dimenticata oppure non inserita correttamente. | Montare correttamente la piastra d'urto. |
| | Il filtro intermedio nel coperchio del serbatoio è bagnato. | Lasciare asciugare il filtro intermedio, oppure inserire un filtro nuovo (vedi «Cura/Manutenzione»). |
| Il filtro intermedio nel coperchio del serbatoio è bagnato. | Eccesso o difetto di acqua nel serbatoio. | Verificare riferimenti di MIN / MAX del serbatoio. |
| | Forte formazione di schiuma nel serbatoio del filtro ad acqua. | Cambiare l'acqua e aggiungere 1–2 misurini di FoamStop. Lavare ed asciugare il filtro intermedio oppure inserire un filtro nuovo. |
| La potenza di aspirazione è insufficiente. | Il filtro intermedio manca oppure non è stato montato correttamente. | Controllare. |
| | Il filtro HEPA-Plus è sporco. | Sostituire il filtro HEPA-Plus (vedi «Cura/Manutenzione»). |
| | Il filtro intermedio è sporco. | Lavare il filtro, se necessario inserire un filtro nuovo (vedi «Cura/Manutenzione»). |
| | Accessori otturati. | Eliminare l'otturazione. |
| | Depositi nel canale di aspirazione. | Eliminare i depositi (vedi «Cura/Manutenzione»). |
| | Serbatoio del filtro acqua non arrestato correttamente. | Controllare (vedi «Uso»). |
| | Cursore per aria parassita sull'impugnatura aperto. | Chiudere il cursore per l'aria parassita. |
| Forte formazione di schiuma nel serbatoio. | Manca il liquido antischiuma. | Sostituire l'acqua ed aggiungere all'acqua 1 misurino di antischiuma. |

Dati tecnici

| | | |
|--------------------------------------|-----------------|--------|
| Tensione di rete | 220–240 | V |
| Frequenza di rete | 1~ 50, 60 | Hz |
| Potenza | P_{MAX} | 1400 W |
| Potenza | P_{NOMIN} | 1200 W |
| Vuoto | 230 | mbar |
| Volume d'aria | 55 | l/s |
| Quantità d'acqua nel serbatoio acqua | 2 | litri |
| Livello di pressione acustica | 69 | dB(A) |
| Peso senza accessori | 8,5 | kg |
| Cavo di alimentazione, lunghezza | 5,5 | m |
| Dimensioni | 480 x 305 x 520 | mm |
| Diametro nominale, accessori | Ø 35 | mm |
| Filtro HEPA-Plus | | |
| Classe H 12 secondo EN 1822 | | |

Con riserva di modifiche tecniche.

Geachte klant

De door u aangeschafte zuiger is voorzien van een volledig nieuw **waterfiltersysteem** van Kärcher dat ook de kleinste deeltjes opneemt. Het aanvullende **HEPA-Plus capaciteitsfilter** is een val voor allergie-opwekkers. Uit de afvoerlucht zijn 99,99 % van alle deeltjes van meer dan 0,3 µm verwijderd en deze is daardoor schoner dan de ruimtelucht.

De werking van de Kärcher waterfilterzuiger

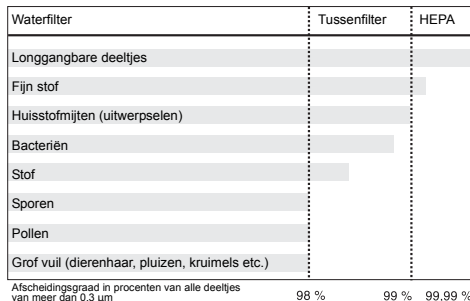

Het overzicht op de volgende pagina laat zien uit welke delen het apparaat bestaat en welk toebehoren wordt meegeleverd. Informatie over de werkzaamheden met het apparaat vindt u op de daarna volgende pagina's.

Allergiebrochure

In deze meegeleverde brochure behandelen wij het steeds belangrijker worden onderwerp allergieën en de veroorzakers daarvan. Neem de tijd voor het lezen van de brochure, het is de moeite waard.

Inhoudsopgave

| | |
|--|----|
| Meegeleverd | 36 |
| Veiligheidsvoorschriften | 37 |
| Gebruik volgens bestemming | 37 |
| Algemene veiligheidsvoorschriften | 37 |
| Elektrische aansluiting | 37 |
| Milieubescherming | 37 |
| Bediening | 37 |
| Voorbereiden | 37 |
| Toebehorenhouder monteren | 37 |
| Waterfilterreservoir vullen | 38 |
| Inschakelen | 38 |
| Werken met het vloermondstuk | 39 |
| Werkzaamheden met voegenmondstuk, bekledingmondstuk en meubelkwast | 39 |
| Parkeerstand | 39 |
| Gebruik beëindigen | 40 |
| Transporteren en opbergen | 40 |
| Verzorging en onderhoud | 40 |
| Apparaat en toebehoren reinigen | 40 |
| Tussenfilter vervangen | 40 |
| HEPA-combinatiefilter vervangen | 40 |
| Aanzuigkanaal in het waterfilterreservoir reinigen | 41 |
| Service | 41 |
| Garantie | 41 |
| Klantenservice | 41 |
| Hulp bij storingen | 42 |
| Technische gegevens | 42 |

Meegeleverd

Voor aanzicht

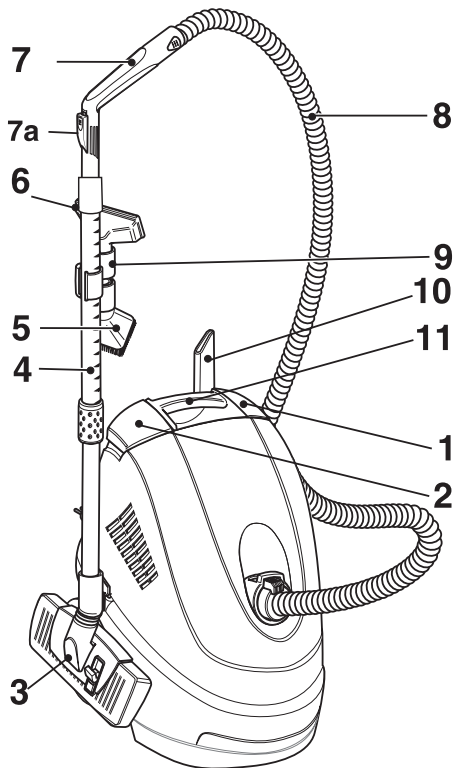

Achteraanzicht

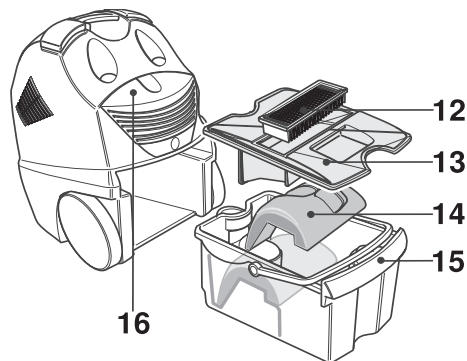

Controleer bij het uitpakken of de inhoud van de verpakking volledig is. Stel bij transportschade uw leverancier op de hoogte.

1 Schakelaar AAN/UIT

Indrukken om in te schakelen, opnieuw indrukken om uit te schakelen

2 Knop kabelopwikkeling

Druk op de knop om de stroomkabel naar binnen te laten trekken

3 Vloermondstuk

Kan worden omgezet voor tapijt en harde vloeren

4 Telescoopzuigbuis

In stappen verstelbaar voor ergonomische werkwijze

5 Meubelkwast

Voor het behoedzaam reinigen van meubels en het afstoffen van boeken

6 Bekledingmondstuk met draadverwijderaar

Voor het reinigen van meubels en dergelijke

7 Handgreep met softgrip-inlegstuk

Zuigcapaciteit regelbaar met schuif voor valse lucht (7a)

8 Zuigslang

9 Toebehorenopname

Voor meubelkwast en bekledingmondstuk

10 Voegenzuigmond

Voor randen, voegen en verwarmingsradiatoren

11 Draaggreep

Voor het dragen over trappen etc.

12 Tussenfilter (Perma-Power-Filter)

Filtret zwevende stoffen en beschermt de zuigturbine

13 Reservoirdeksel

14 Stootplaat

15 Waterfilterreservoir

Filtret het naar binnen gezogen stof in het waterbad

16 HEPA-Plus filter

Bestaat uit:

HEPA filter

Filtret 99,99 % van alle deeltjes van meer dan 0,3 µm

Afvoerluchtfilter

Filtret de koelingslucht van de zuigturbine

Niet afgebeeld:

- Ontschuimingsvloeistof (FoamStop)
- Allergiebrochure

Veiligheidsvoorschriften

Lees deze gebruiksaanwijzing voor het eerste gebruik van het apparaat en volg de voorschriften op.

Bewaar deze gebruiksaanwijzing voor later gebruik of voor een eventuele volgende eigenaar.

Gebruik volgens bestemming

Gebruik dit apparaat uitsluitend:

- met gevulde waterfilterhouder
- voor niet-bedrijfsmatige doelen;
- met door Kärcher geadviseerde toebehoren en vervangingsonderdelen.

Het apparaat is overeenkomstig de in deze gebruiksaanwijzing gegeven beschrijvingen en veiligheidsvoorschriften bestemd voor het gebruik als zuiger voor droog zuigen.

Optioneel kan ook vloeistof worden opgezogen.

Algemene veiligheidsvoorschriften

Laat kinderen en jongeren het apparaat alleen onder toezicht gebruiken.

Laat het apparaat nooit onbeheerd achter wanneer de hoofdschakelaar ingeschakeld is.

Elektrische aansluiting

De spanning op het typeplaatje moet overeenkomen met de netspanning.

⚠ Gevaar voor een elektrische schok!
Pak de stekker nooit met vochtige handen vast.

Controleer het aansluitsnoer en de stekker voor elk gebruik op beschadiging. Laat een beschadigd aansluitsnoer onmiddellijk door

een erkende klantenservice of een vakman voor elektrische montage vervangen.

Sluit het apparaat in een vochtige ruimte, bijvoorbeeld een badkamer, alleen aan op een stopcontact met een aardlekschakelaar in de stroomkring. Raadpleeg in geval van twijfel een vakman voor elektrische montage.

⚠ Explosiegevaar!

Nooit explosieve vloeistoffen, brandbare gassen, explosief stof en onverdunde zuren en oplosmiddelen opzuigen en sproeien. Daarbij horen benzine, verfverdunder en stookolie, die door vermenging met de zuiglucht explosieve dampen of mengsels kunnen vormen, verder aceton, onverdunde zuren en oplosmiddelen, aluminium- en magnesiumstof. Bovendien kunnen deze stoffen de voor het apparaat gebruikte materialen aantasten.

Zuig geen brandende of gloeiende voorwerpen op.

Wanneer het apparaat in een gevaarlijke omgeving wordt gebruikt, bijvoorbeeld bij een tankstation, moeten de daar geldende veiligheidsvoorschriften in acht worden genomen. Het gebruik in ruimten met explosiegevaar is niet toegestaan.

Milieubescherming

Verpakking afvoeren

De verpakkingsmaterialen kunnen worden gerecycled. Geef de verpakking af bij een inzamelpunt voor recycling.

Oude apparaat afvoeren

Informatie over milieubewuste afvoer is verkrijgbaar bij uw Kärcher-leverancier.

Bediening

Vorbereiden

- Sluit de zuigslang aan.
- Steek de telescoopbuis en de vloerzuigmond op elkaar vast.

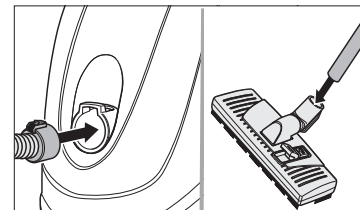

Toebehorenhouder monteren

i De toebehorenhouder dient voor de opname van meubelkwas en bekledingzuigmond.

- Verbind de handgreep met de telescoopzuigbuis.

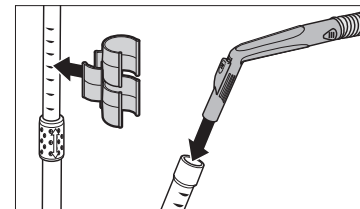

Instelling van de telescoopzuigbuis

i U kunt ontspannen werken en rechtop staan wanneer u de telescoopzuigbuis overeenkomstig uw lengte instelt.

- Druk op de ontgrendelingsknop en trek de binnenste buis uit of duw deze naar binnen tot de gewenste lengte.

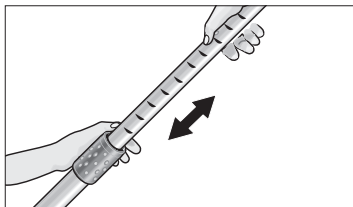

Waterfilterreservoir vullen

⚠ Gebruik dit apparaat niet zonder gevulde waterfilterhouder!

i Bij aflevering zijn het tussenfilter en de gebogen stootplaat reeds ingezet. Let er bij het vullen op dat deze delen correct (zie: MEEGELEVERD BIJ) zijn ingezet. Deze kunnen de oorzaak van slechte afzuigcapaciteit of vroegtijdige uitval van het tussenfilter zijn (zie: **GEBRUIK BEËINDIGEN**).

- Bedien de ontgrendelingsknop en trek het waterfilterreservoir naar buiten.

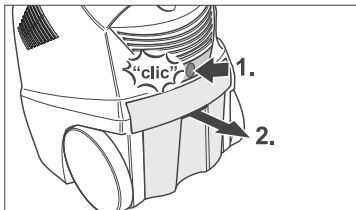

- Verwijder het deksel van het waterfilterreservoir en vul het waterfilterreservoir tot aan de markering MAX met leidingwater (ca. 2 liter).

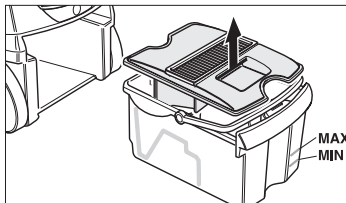

i De werkwijze van de zuiger berust op de vermenging van zuiglucht in het waterfilter. Daarbij worden zuigmateriaal en reinigingsmiddelrester van vloerbedekkingen in het waterbad verzameld. Onder bepaalde omstandigheden kan dit tot schuimvorming leiden. Om dit te voorkomen, dient u een sluitdop vol ontschuimingsvloeistof aan het waterfilterbad toe te voegen. De ontschuimingsvloeistof is milieuvriendelijk en volledig biologisch afbreekbaar. Lichte schuimvorming tijdens het gebruik is normaal en leidt niet tot nadelige invloed op de functie.

- Voeg een sluitdop met ontschuimingsvloeistof (FoamStop) aan het waterfilterreservoir toe.

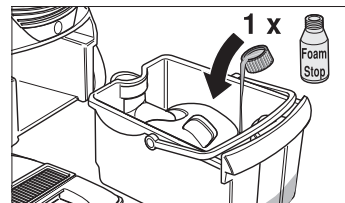

- Breng het deksel weer aan. Schuif het waterfilterreservoir helemaal naar binnen en trek het naar boven tot het vastklikt.

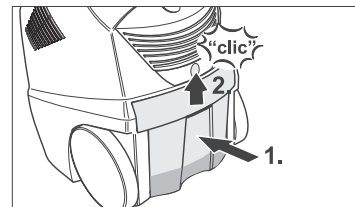

i Wanneer het waterpeil in het reservoir tijdens de werkzaamheden onder de markering "MIN" daalt, dient u water bij te vullen.

Inschakelen

- Trek de stroomkabel volledig uit het apparaat en steek de stekker in het stopcontact.

- Druk op de aan/uit-schakelaar om het apparaat in te schakelen.

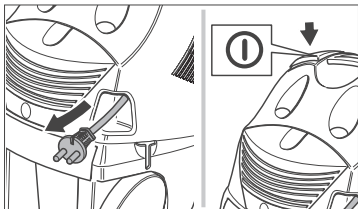

i *Er mogen geen grote hoeveelheden poedervormige stoffen als cacao, meel, wasmiddelen, puddingpoeder en dergelijke worden opgezogen.*

Werken met het vloermondstuk

Harde oppervlakken zuigen

- Druk met uw voet op de omschakelaar van de vloerzuigmond. De borstelstrips aan de onderzijde van de vloerzuigmond zijn naar buiten bewegen.

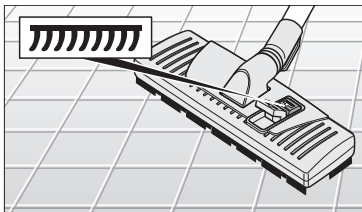

Tapijtvloeren zuigen

i *Door het grote constante zuigvermogen van het apparaat kunnen de zuigmonden bij werkzaamheden op tapijt, meubels, gordijnen en dergelijke te vast worden gezogen. Gebruik in dit geval de schuif voor*

valse lucht om de zuigcapaciteit te verminderen. Sluit de schuif na gebruik weer.

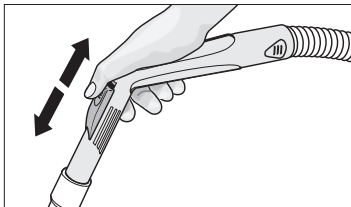

- Druk met uw voet op de omschakelaar van de vloerzuigmond. De borstelstrips aan de onderzijde van de vloerzuigmond zijn naar binnen bewegen.

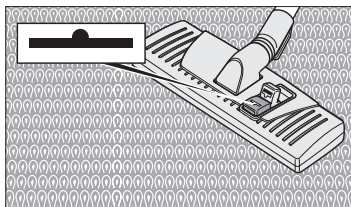

Nat zuigen (vloerzuigmond kan niet worden gebruikt)

i *Vochtig vuil en kleine hoeveelheden vloeistof tot ca. 0,5 liter kunt u altijd opzuigen wanneer het waterfilterreservoir gevuld is. Gebruik daarvoor de handgreep zonder zuigbuis.*

Werkzaamheden met voegenmondstuk, bekledingmondstuk en meubelkwast

Voegenzuigmond

Voor randen, voegen en verwarmingsradiatoren

Bekledingmondstuk met draadverwijderaar voor het reinigen van bekleding en gordijnen

Meubelkwast (360° draaibaar) voor het behoedzaam reinigen van meubels en het afstoffen van boeken en autodashboards.

- Bekledingmondstuk en meubelkwast kunnen na de werkzaamheden aan het toebehorenreservoir worden bevestigd.
- Voegenmondstuk en FoamStop kunnen op het apparaat worden bewaard.

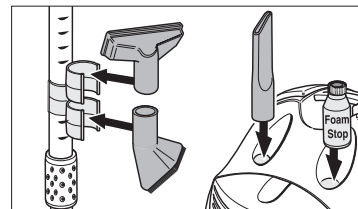

Parkeerstand

- Druk op de aan/uit-schakelaar om het apparaat uit te schakelen.

- Bevestig het vloermondstuk bij onderbrekingen van de werkzaamheden op het apparaat.

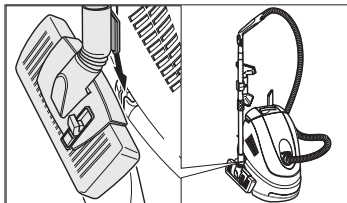

Gebruik beëindigen

- Druk op de aan/uit-schakelaar om het apparaat uit te schakelen.
- Trek de stekker uit het stopcontact.
- Druk op de knop voor het opwickelen van de kabel. De stroomkabel wordt automatisch naar binnen getrokken.

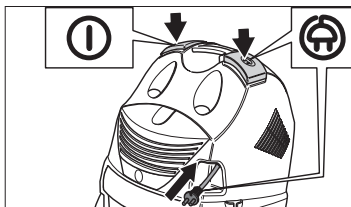

i Na elk gebruik moeten het waterfilterreservoir, het filterdeksel en de stootplaat gereinigd en gedroogd worden. Let erop dat de geleidingen van de stootplaat schoon zijn.

- Verwijder het waterfilterreservoir uit het apparaat (zie: WATERFILTERRESERVOIR VULLEN).

- Verwijder het deksel en de stootplaat.

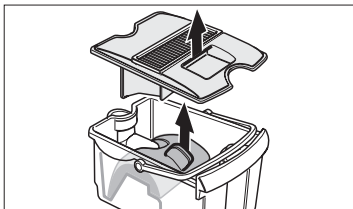

- Maak het waterfilterreservoir leeg via een ronding.
- Reinig het deksel en het waterfilterreservoir en droog deze.

⚠ Alle delen van het waterfiltersysteem, in het bijzonder het tussenfilter, moeten goed droog zijn voordat deze worden opgeborgen.

Transporteren en opbergen

- Pak het apparaat vast aan de draaggreep om het te verplaatsen.
- Schuif voor het opbergen het waterfilterreservoir niet volledig in het apparaat om het te laten luchten.

Verzorging en onderhoud

⚠ Gevaar!

Trek altijd de stekker uit het stopcontact voor verzorgings- en onderhoudswerkzaamheden aan het apparaat.

Apparaat en toebehoren reinigen

- Veeg het apparaat aan de buitenkant met een vochtige doek af. Gebruik geen agressieve middelen als schuurpoeder.
- De zuigslang en de handgreep kunnen uit elkaar genomen worden voor het reinigen.

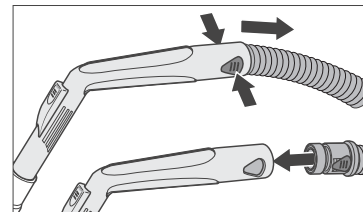

- Controleer het toebehoren op verstopping en reinig het indien nodig. Voor het reinigen van het vloermondstuk mag geen water gebruikt worden.

Tussenfilter reinigen

- Reinig het tussenfilter bij normaal gebruik elke acht weken, bij minder wordende zuigkracht vaker.

i Gebruik daarvoor een in de handel verkrijgbare huishoudspons van zacht materiaal, ter voorkoming van beschadiging van de beklede lamellen tijdens de reiniging.

- Reinig de afzonderlijke lamellen van het tussenfilter met de spons onder stromend water.

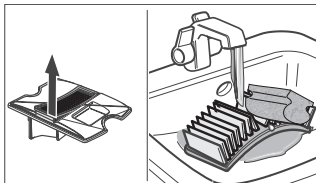

Tussenfilter vervangen

i Het tussenfilter moet bij het restafval worden afgevoerd.

- Vervang het tussenfilter bij normaal gebruik na uiterlijk 12 maanden. Indien gewenst vroeger.

HEPA-combinatiefilter vervangen

i Het HEPA-Plus filter bestaat uit het HEPA-filter en een luchtafvoerfilter. Voor het waarborgen van een optimale reinigingscapaciteit en functie van het apparaat moet het uiterlijk na 18 maanden vervangen worden. Bij beschadiging of sterke vervuiling eerder vervangen.

⚠ Was het HEPA-Plus filter niet uit.

- Verwijder het deksel.

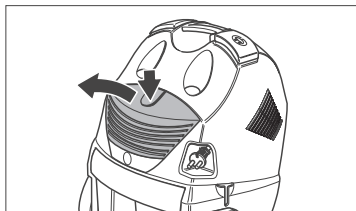

- Verwijder het HEPA-Plus filter.

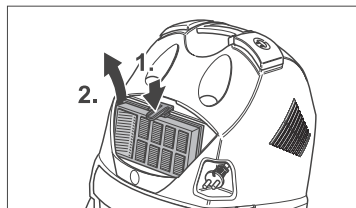

- Breng een nieuwe HEPA-Plus filter zo aan dat het met een "KLIK" vastklikt.
- Plaats het deksel weer zo dat het met een "KLIK" vastklikt.

Aanzuigkanaal in het waterfilterreservoir reinigen

- Aanslag in het aanzuigkanaal kan door spoelen van boven met een waterstraal worden losgemaakt.

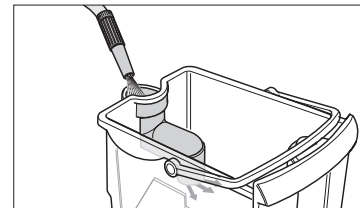

Service

Garantie

De door onze verkoopmaatschappij in uw land uitgegeven garantievoorwaarden zijn van toepassing. Eventuele storingen aan het apparaat verhelpen wij zonder kosten binnen de garantietermijn als een materiaal of fabrieksfout hiervan de oorzaak is.

Neem bij klachten binnen de garantietermijn contact op met uw leverancier of de dichtstbijzijnde klantenservicewerkplaats en neem het toebehoren en uw aankoopbewijs mee.

Klantenservice

Bij vragen of storingen helpt onze Kärcher-vestiging u graag verder. Adres zie ommezijde.

Hulp bij storingen

Storingen hebben vaak eenvoudige oorzaken. U kunt storingen met behulp van het volgende overzicht zelf verhelpen. Neem contact op met de erkende klantenservice in geval van twijfel of wanneer een storing of oorzaak hier niet wordt genoemd.

Gevaar voor een elektrische schok!

Reparatiewerkzaamheden aan het apparaat mogen alleen door de erkende klantenservice worden uitgevoerd.

| Storing | Oorzaak | Oplossing |
|--|---|--|
| Apparaat werkt niet. | Stroomtoevoer onderbroken. | Trek de stekker uit het stopcontact, schakel de zekering uit, controleer het aansluitsnoer en de stekker op beschadiging. |
| Zuigcapaciteit wordt minder tijdens het gebruik. | Blokkeerplaat vergeten of niet goed ingezet. | Zet de blokkeerplaat goed in (zie Meegeleverd bij). |
| | Tussenfilter in reservoirdeksel nat. | Laat het tussenfilter drogen of zet een nieuw filter in (zie Verzorging en onderhoud) |
| | Te weinig of te veel water in waterreservoir. | Controleer markering MIN/MAX op het reservoir. |
| Tussenfilter in reservoirdeksel nat. | Sterke schuimvorming in waterfilterreservoir. | Vervang het water en voeg 1–2 sluitdoppen FoamStop toe. Was het tussenfilter en later het drogen of zet een nieuw filter in. |
| Zuigcapaciteit onvoldoende. | Tussenfilter ontbreekt of is niet goed ingezet. | Controleren. |
| | HEPA-Plus filter is vuil. | Vervang het HEPA-Plus filter (zie Verzorging en onderhoud) |
| | Tussenfilter is vuil. | Was het filter uit en zet indien nodig een nieuw filter in (zie Verzorging en onderhoud). |
| | Toebehoren verstopt. | Verwijder de verstopping. |
| | Aanzuigkanaal heeft aanslag. | Verwijder de aanslag (zie Verzorging en onderhoud). |
| | Waterreservoir niet goed vastgeklikt. | Controleren (zie Bediening). |
| | Schuif voor valse lucht aan handgreep open. | Sluit de schuif voor valse lucht. |
| Sterke schuimvorming in reservoir. | Ontschuimingsvloeistof ontbreekt. | Vervang het water in voeg 1 sluitdop ontschuimingsmiddel aan het waterreservoir toe. |

Technische gegevens

| | | |
|------------------------------|------------------|--------------------|
| Nominale spanning | | 220–240 V |
| Nominale frequentie | | 1~ 50, 60 Hz |
| Capaciteit | P _{max} | 1400 W |
| Capaciteit | P _{nom} | 1200 W |
| Vacuüm | | 230 mbar |
| Luchthoeveelheid | | 55 l/s |
| Inhoud waterreservoir | | 2 liter |
| Geluidsdrukniveau | | 69 dB(A) |
| Gewicht zonder toebehoren | | 8,5 kg |
| Netkabel, lengte | | 5,5 m |
| Afmetingen | | 480 x 305 x 520 mm |
| Nominale diameter toebehoren | | Ø 35 mm |
| HEPA-Plus-filter | | |
| H 12 klasse volgens EN 1822 | | |

Technische wijzigingen voorbehouden.

Distinguido cliente

Con el aspirador ha adquirido Vd. un aparato con el innovador **sistema de filtro de agua** de Kärcher que retiene hasta las partículas de polvo o suciedad más pequeñas. El **filtro adicional de alto rendimiento HEPA** retiene todas las partículas o agentes alérgicos. Lo que queda es el aire de evacuación del aparato purificado en un 99,99 % de todas las partículas con un tamaño superior a 0,3 µm, de hecho más limpio que el aire normal que respiramos en una habitación.

Eficacia del aspirador con filtro de agua

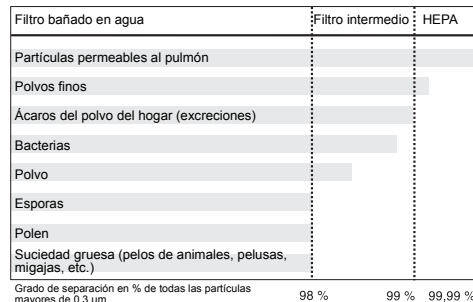

En la página siguiente le facilitamos una breve descripción del volumen de suministro del aparato, con la cual sólo pretendemos ofrecerle una primera visión general resumida de las características de su nuevo aparato con accesorios. Una explicación detallada de éste, así como informaciones adicionales sobre el trabajo práctico con el mismo, se facilitan en las páginas siguientes.

Guía sobre la alergia

En este cuaderno adjunto trataremos el tema cada vez más importante de las alergias y los agentes alérgicos. Le aconsejamos se tome el tiempo necesario para leer detenidamente la guía e informarse en detalle.

Índice

| | |
|--|----|
| Volumen de suministro | 44 |
| Consejos y advertencias de seguridad | 45 |
| Aplicación correcta del aspirador | 45 |
| Advertencias generales de seguridad | 45 |
| Conexión a la red eléctrica | 45 |
| Consejos para preservar el medio ambiente | 45 |
| Manejo del aparato | 46 |
| Preparativos previos a la puesta en funcionamiento | 46 |
| Montar el soporte para los accesorios | 46 |
| Llenar el depósito del filtro de agua | 46 |
| Conexión del aparato | 47 |
| Trabajar con la boquilla barredora de suelos | 47 |
| Trabajar con las boquillas para ranuras y tapizados, así como con el pincel para muebles | 48 |
| Posición de reposo | 48 |
| Concluir el trabajo con el aparato | 48 |
| Transportar el aparato / Guardar el aparato | 49 |
| Trabajos de cuidado y mantenimiento | 49 |
| Limpieza del aparato y los accesorios | 49 |
| Sustituir el filtro intermedio | 49 |
| Sustituir el filtro combinado de alto rendimiento HEPA | 49 |
| Limpiar el canal de aspiración en el depósito de agua | 49 |
| Servicio | 50 |
| Garantía | 50 |
| Servicio Postventa | 50 |
| Localización de averías | 51 |
| Características Técnicas | 51 |

Volumen de suministro

Vista frontal

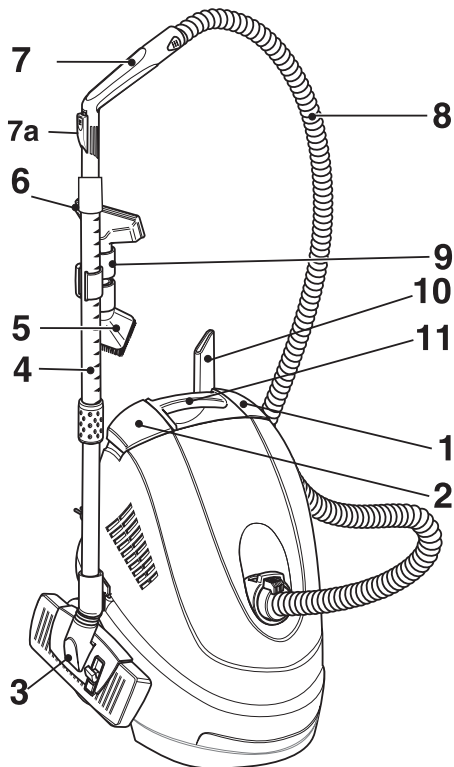

Vista posterior

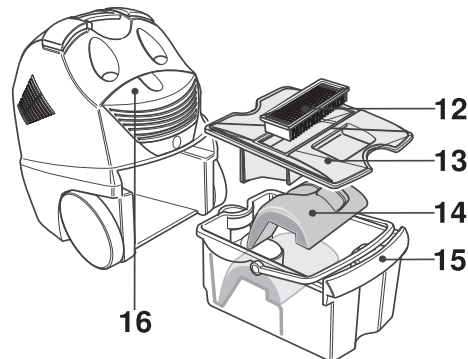

Al desembalar el aparato, verificar si el embalaje del aparato contiene el equipo completo de éste. Si al desembalar el aparato comprobara Vd. algún daño o desperfecto en el mismo atribuible al transporte, rogamos se dirija inmediatamente al distribuidor en donde adquirió el aparato.

1 Interruptor para conexión y desconexión del aparato

Para conectar el aparato, pulsar el interruptor. Para desconectarlo, pulsar nuevamente el interruptor.

2 Pulsador para enrollar el cable

Accionar el pulsador para enrollar el cable

3 Boquilla barreadora de suelos

Se puede conmutar entre aspiración de superficies enmoquetadas y suelos resistentes

4 Tubo de aspiración telescópico

Permite alcanzar una posición de trabajo ergonómica gracias a la posibilidad de ajustar su longitud de modo escalonado

5 Pincel para muebles

Para la limpieza cuidadosa de muebles, así como eliminar el polvo acumulado en libros

6 Boquilla para tapizados con recogepelusas

Para la limpieza de tapizados, etc.

7 Empuñadura con revestimiento suave

Permite regular la potencia de aspiración mediante la trampilla de aire (7a)

8 Manguera de aspiración

9 Soporte para los accesorios
Para el pincel de muebles y la boquilla para tapizados

10 Boquilla para ranuras

Boquilla de boca estrecha para la limpieza de bordes, ranuras y calefacciones

11 Asa de transporte

Permite transportar el aparato por escaleras, etc.

12 Filtro intermedio (Perma-Power-Filter)

Filtra las partículas más pequeñas que se encuentran suspendidas en el aire

13 Tapa del depósito

14 Placa deflectora

15 Tapa del depósito del filtro de agua

Filtra la suciedad aspirada en un baño de agua

16 Filtro combinado de alto rendimiento HEPA-Plus

compuesto de:

Filtro de alto rendimiento HEPA

Filtra el 99,99% de todas las partículas mayores de 0,3 µm

Filtro del aire de evacuación

Filtra el aire de refrigeración de la turbina de aspiración

no figura en la ilustración:

- Agente antiespumante líquido (FoamStop)
- Guía sobre la alergia

Consejos y advertencias de seguridad

Antes de poner en marcha el aparato deberán leerse atentamente las presentes instrucciones de servicio, observándose estrictamente durante el trabajo con la máquina.

Guardar las instrucciones de servicio en un lugar accesible para cualquier consulta que pueda surgir durante el trabajo con la máquina o para un propietario posterior.

Aplicación correcta del aspirador

El aparato

- estando lleno el depósito de agua
- ha sido diseñado exclusivamente para uso doméstico, quedando por tanto excluido el uso industrial del mismo
- sólo deberá utilizarse en combinación con los accesorios y repuestos originales del fabricante o explícitamente homologados o aconsejados por éste.

El aparato es, según las descripciones y advertencias de seguridad que se facilitan en las instrucciones de servicio, un aparato destinado a la aspiración de suciedad seca.

Opcionalmente se puede aspirar suciedad húmeda o líquida.

Advertencias generales de seguridad

¡El uso del aparato por niños o jóvenes sólo está permitido en presencia de una persona adulta!

No abandone nunca el aparato mientras esté pulsado el interruptor principal de éste.

Conexión a la red eléctrica

Cerciorarse de que la tensión de la red coincide con los valores señalados en la placa de características del aparato.

¡Peligro de descargas eléctricas!

No asir nunca el enchufe con las manos húmedas.

Verificar antes de la puesta en marcha del aparato si el cable de conexión presenta huellas de daños o desperfectos. Los cables de conexión defectuosos deberán ser sustituidos inmediatamente por personal técnico del Servicio Técnico Postventa Oficial o por un técnico especializado del ramo.

Conectar el aparato en recintos o habitaciones húmedas (por ejemplo el cuarto de baño, etc.) sólo si las tomas de corriente de estos recintos están provistas de un interruptor de corriente diferencial. En caso de duda consulte a su electricista.

¡Peligro de explosión!

¡No aspirar jamás líquidos explosivos, gases inflamables, polvos explosivos, ácidos no diluidos ni disolventes tales como gasolina, disolventes de pinturas o gas-oil que, al ser mezclados por proceso de turbulencia con el aire aspirado, pueden dar lugar a vapores o mezclas explosivas!

Tampoco deberán aspirarse acetona, ácidos no diluidos, disolventes ni polvos de aluminio o magnesio que pudieran atacar los materiales empleados en la fabricación del aparato.

No aspirar productos incandescentes, como por ejemplo rescoldos, cerillas, cigarrillos, cigarros o ceniza caliente.

En caso de utilizar el aparato en zonas de peligro (por ejemplo gasolineras, estaciones de servicio) deberán observarse estrictamente las correspondientes instrucciones de seguridad. Queda terminantemente prohibido hacer funcionar el aparato en recintos amenazados de explosión.

Consejos para preservar el medio ambiente

Desguace del embalaje

No tire el embalaje del aparato y sus elementos al cubo de la basura. Entréguelo en los Puntos o Centros Oficiales de recogida para su reciclaje o recuperación.

Desguace de aparatos usados

Su Distribuidor o Administración local le informará gustosamente sobre las vías y posibilidades más eficaces y actuales para la eliminación respetuosa con el medio ambiente de los aparatos usados.

Manejo del aparato

Preparativos previos a la puesta en funcionamiento

- Acoplar la manguera de aspiración.
- Acoplar el tubo de aspiración telescópico y la boquilla barreadora de suelos.

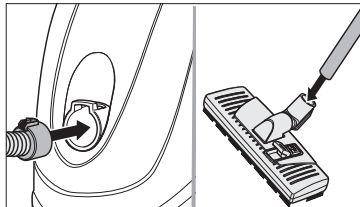

Montar el soporte para los accesorios

i En el soporte para los accesorios se pueden recoger el pincel para muebles y la boquilla para tapizados.

- Empalmar la empuñadura en el tubo de aspiración telescópico.

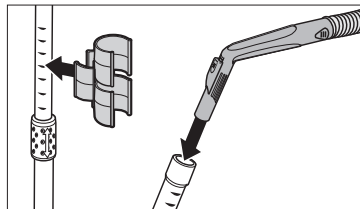

Ajustar la posición de trabajo del tubo de aspiración telescópico

i La posición más descansada y menos fatigosa es la posición erguida. Esta posición se puede alcanzar ajustando la longitud del tubo de aspiración telescópico en función de la estatura individual del usuario.

- Pulsar el anillo de desbloqueo y extraer o introducir el tubo interior, según la longitud deseada.

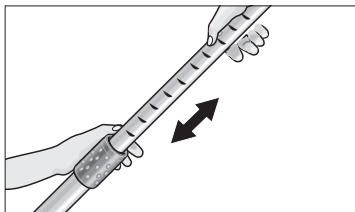

Llenar el depósito del filtro de agua

⚠ No utilice el aparato si no está lleno el depósito de agua!

i El aparato se suministra con el filtro intermedio fijado a la tapa del depósito del filtro de agua y con la placa deflectora montada en el interior del depósito. Antes de llenar el agua en el depósito, cerciorarse de que ambos elementos se encuentran correctamente montados y asentados en sus respectivos emplazamientos (véase el capítulo VOLUMEN DE SUMINISTRO), de lo contrario pueden ser la causa de una deficiente potencia de aspiración o de un defecto prematuro del filtro intermedio

(véase el capítulo CONCLUIR EL TRABAJO CON EL APARATO).

- Desbloquear el depósito del filtro de agua accionando el mando correspondiente. Extraerlo de su emplazamiento.

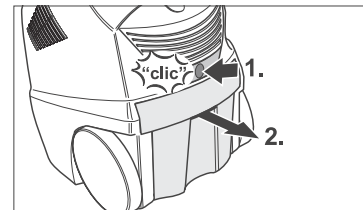

- Retirar la tapa del depósito del filtro de agua. Llenar agua de red en el depósito (aprox. 2 litros), hasta alcanzar la marca de máximo nivel «MAX».

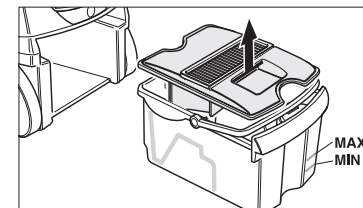

i El principio de funcionamiento de este aspirador se basa en el principio de turbulencia del aire de aspiración en el filtro, depositándose la suciedad y los restos de detergente de las moquetas en el depósito de agua. Esto puede dar lugar a la formación de espuma. Este fenómeno se puede evitar agregando un tapón de agente antiespumante al agua del depósito de agua. El agente antiespumante es respetuoso con el medio ambiente y biodegradable. Una ligera formación de espuma durante el trabajo con el

aparato es absolutamente normal y no influye negativamente en su correcto funcionamiento.

- Agregar un tapón de agente antiespumante (FoamStop) al agua del depósito de agua.

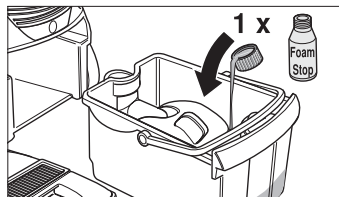

- Colocar la tapa en el depósito. Introducir el depósito del filtro de agua completamente en el cuerpo del aparato y desplazarlo hacia arriba, hasta hacerlo encajar en su alojamiento.

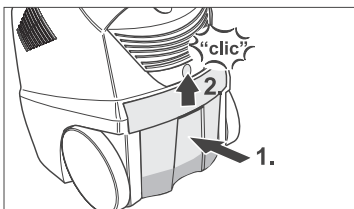

- i** Si durante el trabajo con el aspirador, el nivel del agua del depósito de agua desciende por debajo de la marca de mínimo nivel «MIN», hay que reponer agua.

Conexión del aparato

- Extraer completamente el cable de conexión del alojamiento y conectarlo a una toma de corriente.

- Conectar el aparato a través del interruptor para conexión y desconexión.

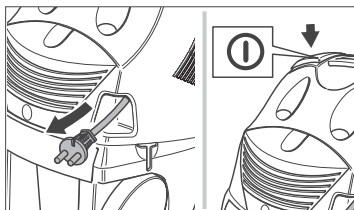

- i** No aspirar grandes cantidades de sustancias purulentas (por ejemplo cacao, harina, detergentes en polvo, flan, etc.).

Trabajar con la boquilla barreadora de suelos

Limpeza de superficies resistentes

- Accionar con el pie la palanca de conmutación de la boquilla: La tira de escobilla en la parte inferior de la boquilla es desplegada.

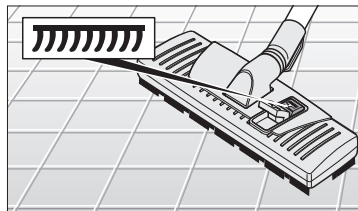

Limpeza de superficies enmoquetadas

- i** Debido a la elevada potencia de aspiración de este aparato, es posible que al pasar el aspirador por alfombras, moquetas, tapizados, cortinas, etc. la boquilla queda adherida a estos objetos. En este caso se aconseja accionar la trampilla de aire para

reducir la potencia de aspiración. Tras concluir el trabajo, no olvidar cerrar la trampilla de aire.

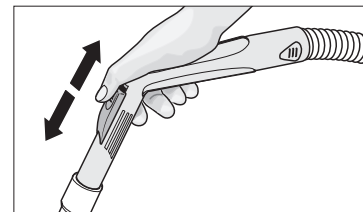

- Accionar con el pie la palanca de conmutación de la boquilla: La tira de escobilla en la parte inferior de la boquilla es repliegada.

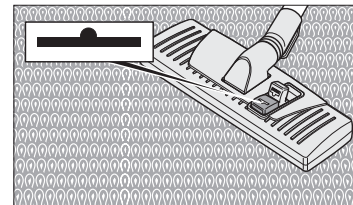

Aspiración de suciedad húmeda o líquida (¡no utilizar para ello la boquilla barreadora de suelos!)

- i** Con este aparato se pueden aspirar pequeñas cantidades de suciedad húmeda o líquida hasta 0,5 litros, estando lleno de agua el depósito. Para ello, utilice el mango sin tubo de aspiración.

Trabajar con las boquillas para ranuras y tapizados, así como con el pincel para muebles

Boquilla para ranuras

Boquilla de boca estrecha para la limpieza de bordes, ranuras y calefacciones

Boquilla de tapizados con recogepelusas para limpiar tapizados y cortinas

Pincel para muebles (giratorio en ángulo de 360°)

Para limpiar cuidadosamente muebles y eliminar el polvo acumulado en libros, mandos e instrumentos del tablero de instrumentos en vehículos, etc.

- La boquilla de tapizados y el pincel para muebles se pueden guardar en el soporte de accesorios.
- La boquilla de ranuras y el bidón del agente antiespumante se pueden fijar en el cuerpo del aparato.

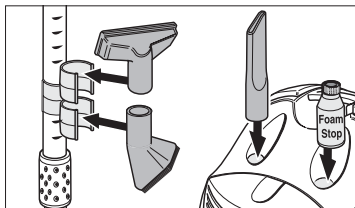

Posición de reposo

- Desconectar el aparato a través del interruptor para conexión y desconexión.
- En caso de interrumpir el trabajo con el aparato, fijar el accesorio en el cuerpo de la máquina.

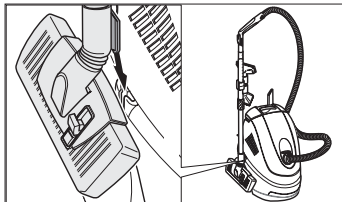

Concluir el trabajo con el aparato

- Desconectar el aparato a través del interruptor para conexión y desconexión.
- Extraer el enchufe del aparato de la toma de corriente.
- Accionar el pulsador «Enrollamiento del cable». El cable se enrollará automáticamente.

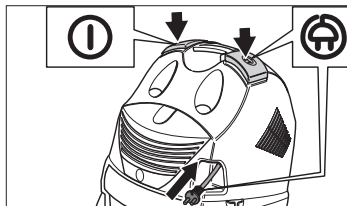

i **Tras concluir el trabajo con el aparato, limpiar y secar siempre el depósito del filtro de agua, la tapa del filtro y la placa deflectora. Preste atención a que las guías de la placa deflectora estén limpias.**

- Retirar el depósito de agua del cuerpo del aparato (véase al respecto el capítulo LLENAR EL DEPOSITO DEL FILTRO DE AGUA).
- Retirar la tapa y la placa deflectora.

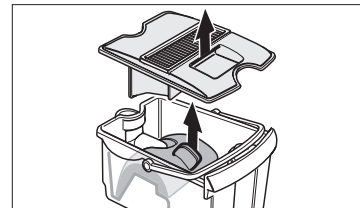

- Vaciar el depósito de agua por una de sus esquinas redondeadas.
- Limpiar y secar la tapa y el depósito de agua.

⚠ Secar bien todas las piezas del aparato antes de guardarlas, en particular el filtro intermedio.

Transportar el aparato / Guardar el aparato

- Para transportar el aparato de un lugar a otro, sujetarlo por el asa de transporte.
- En caso de guardar el aparato durante un tiempo prolongado, no hacer enclavar la tapa del mismo a fin de permitir su ventilación.

Trabajos de cuidado y mantenimiento

⚠ ¡Peligro!

Antes de ejecutar cualquier trabajo de cuidado o mantenimiento del aparato, extraer el cable de conexión del mismo de la toma de corriente.

Limpieza del aparato y los accesorios

- Limpiar el aparato exteriormente con un paño húmedo. No utilizar agentes agresivos como por ejemplo frotadores en polvo.
- La manguera de aspiración y la empuñadura se pueden desempalmar para su limpieza.

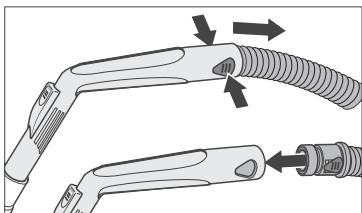

- Verificar si los accesorios están obstruidos; limpiarlos en caso necesario. ¡No limpiar nunca la boquilla barredora de suelos con agua!

Limpiar el filtro intermedio

- En caso de hacer un uso normal de la máquina, limpiar el filtro intermedio cada ocho semanas. De comprobarse una disminución de la potencia de aspiración, limpiarlo antes.

i Limpiar el filtro con una esponja de uso corriente, de material suave, a fin de evitar daños en las láminas recubiertas que componen el filtro durante su limpieza.

- Limpiar las láminas individuales que componen el filtro con la esponja, bajo el chorro de agua (del grifo)

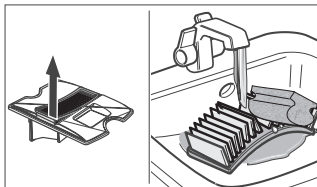

Sustituir el filtro intermedio

i El filtro intermedio se puede evacuar como desecho o residuo doméstico.

- En caso de uso normal del aparato, deberá sustituirse el filtro por uno nuevo al cabo de un período máximo de 12 meses o antes incluso, según su estado concreto.

Sustituir el filtro combinado de alto rendimiento HEPA

i El filtro combinado HEPA-Plus consta del filtro especial HEPA y el filtro del aire de evacuación. Para lograr un óptimo grado de purificación y asegurar el correcto funcionamiento del aparato, este filtro deberá sustituirse como máximo al cabo de 18 meses. En caso de comprobar daños o desperfectos en el mismo, deberá sustituirse inmediatamente.

⚠ ¡No lavar el filtro HEPA-Plus con agua!

- Retirar la tapa.

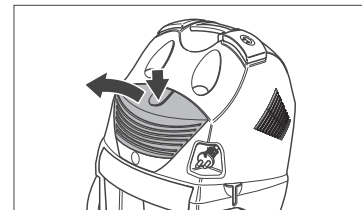

- Extraer el filtro combinado HEPA-Plus.

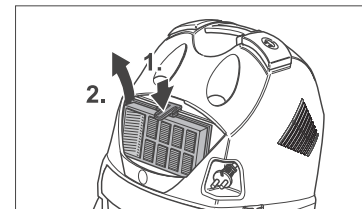

- Colocar el nuevo filtro combinado HEPA-Plus de modo que encaje de modo audible mediante un sonido en forma de «clic».

- Colocar la tapa de manera que encaje de modo audible mediante un sonido en forma de «clic».

Limpiar el canal de aspiración en el depósito de agua

- Verificar si hay depósitos acumulados en el canal; eliminarlos con un chorro de agua desde arriba.

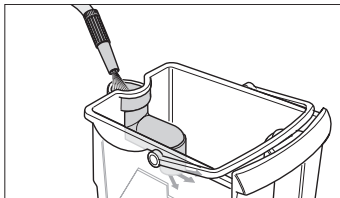

Servicio

Garantía

En cada país rigen las condiciones de garantía establecidas por las correspondientes Sociedades Distribuidoras. Las perturbaciones y averías de su aparato serán subsanadas de modo gratuito en la medida en que las causas de las mismas sean debidas a defectos de material o de fabricación.

En un caso de garantía rogamos se dirija al Distribuidor en donde adquirió el aparato o a la Delegación Oficial del Servicio Postventa.

Servicio Postventa

En caso de dudas o defectos técnicos en el aparato puede dirigirse a una de nuestras delegaciones. Al dorso de esta página figura un listado de las delegaciones, con sus señas correspondientes.

Localización de averías

Hay pequeñas anomalías que no suponen necesariamente la existencia de una avería y, por consiguiente pueden subsanarse con ayuda de los consejos y advertencias que se facilitan en la tabla adjunta. En caso de duda o no poder subsanar la avería a pesar de observar las indicaciones facilitadas en la tabla, deberá avisar al Servicio Técnico Postventa Oficial.



¡Peligro de descargas eléctricas!

Antes de efectuar cualquier trabajo o reparación en los elementos o circuitos eléctricos, extraer siempre el enchufe de la toma de corriente.

| Avería | Posible causa | Forma de subsanarla |
|--|--|--|
| El aparato no se pone en marcha. | No hay tensión eléctrica. | Extraer el cable de conexión de la toma de corriente. Desconectar el fusible de la red. |
| La potencia de aspiración disminuye paulatinamente durante el funcionamiento del aparato | Se ha olvidado montar la placa deflectora o no lo está correctamente | Montar correctamente la placa deflectora (véase el capítulo «VOLUMEN DE SUMINISTRO») |
| | El filtro intermedio en la tapa del depósito está húmedo. | Dejar secar el filtro intermedio o montar uno nuevo (véase el capítulo «Trabajos de cuidado y mantenimiento») |
| | Insuficiente o excesivo nivel de agua en el depósito de agua. | Verificar la marca de nivel MIN / MAX en el depósito de agua. |
| El filtro intermedio en la tapa del depósito está húmedo. | Fuerte formación de espuma en el depósito de agua | Cambiar el agua y agregar 1-2 tapones de agente antiespumante. Lavar y secar el filtro intermedio; en caso necesario montar uno nuevo. |
| La potencia de aspiración es insuficiente | El filtro intermedio no está montado en el aparato o no lo está correctamente | Verificar el filtro intermedio. |
| | Filtro combinado HEPA-Plus sucio. | Sustituir el filtro combinado HEPA (véase el capítulo «Trabajos de cuidado y mantenimiento») |
| | El filtro intermedio está sucio. | Lavar el filtro; en caso necesario montar uno nuevo (véase el capítulo «Trabajos de cuidado y mantenimiento»). |
| | El accesorio está obstruido. | Eliminar la obstrucción. |
| | En el canal de aspiración hay depósitos o sedimentos. | Eliminar los depósitos del canal de aspiración (véase el capítulo «Trabajos de cuidado y mantenimiento»). |
| | El depósito del filtro de agua no ha encajado correctamente en su emplazamiento. | Verificar el asiento correcto del depósito de agua (véase el capítulo «Manejo del aparato») |
| | La trampilla del aire en la empuñadura está abierta | Cerrar la trampilla del aire. |
| Fuerte formación de espuma en el depósito | Falta agente antiespumante | Cambiar el agua del depósito de agua; poner un tapón de agente antiespumante en el depósito de agua. |

Características Técnicas

| | |
|--|--------------------|
| Tensión nominal | 220-240 V |
| Frecuencia nominal | 1~ 50, 60 Hz |
| Potencia | P_{MAX} 1400 W |
| Potencia | P_{NOM} 1200 W |
| Vacío | 230 mbares |
| Caudal de aire | 55 l/seg |
| Capacidad neta del recipiente para la suciedad | 2 Liter |
| Nivel sonoro | 69 dB(A) |
| Peso, con accesorios | 8,5 kg |
| Longitud del cable de conexión | 5,5 m |
| Medidas | 480 x 305 x 520 mm |
| Diámetro nominal de los accesorios | Ø 35 mm |
| Filtro combinado HEPA-Plus | |
| Clase H 12 según norma EN 1822 | |

Nos reservamos el derecho de introducir modificaciones técnicas.

Prezado Cliente!

Você acaba de adquirir um aspirador com um **sistema de filtro de água** de Kärcher o qual absorve também as partículas mais pequenas. O **filtro adicional de alto rendimento HEPA-Plus** retêm todas as partículas de alergizantes de maneira que o ar evacuado do aparelho é purificado num total de 99,99 % de todas as partículas com um tamanho superior a 0,3 µm.

A eficácia do aspirador com filtro de água

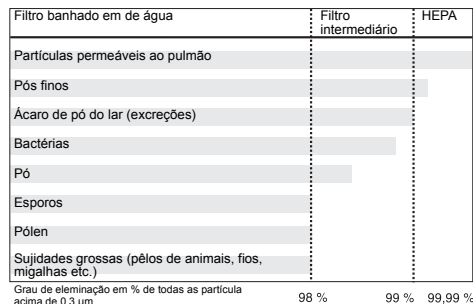

O volume de fornecimento descrito na página seguinte quer dar uma primeira vista de conjunto antecipada sobre o aparelho. Outras informações sobre o trabalho com o aparelho estão descritas nas páginas seguintes.

A cartilha sobre alergia

No presente folheto tratamos o tema, para nós cada vez mais importante, sobre alergias e seus alergizantes. Por favor, tome o tempo necessário para a leitura, vale a pena.

Índice

| | |
|---|----|
| Volume de fornecimento | 53 |
| Advertências de segurança | 54 |
| Utilização conforme as disposições legais | 54 |
| Advertências gerais de segurança | 54 |
| Ligação eléctrica | 54 |
| Protecção do ambiente | 54 |
| Manejo | 54 |
| Preparação | 54 |
| Montar o suporte para acessórios | 54 |
| Encher o recipiente do filtro de água | 55 |
| Ligar | 55 |
| Trabalhar com o bocal para limpeza do chão | 56 |
| Trabalhar com bocal de limpar juntas, bocal de limpar estofos e pincel de limpar móveis | 56 |
| Posição de estacionamento | 56 |
| Terminar o serviço | 57 |
| Transportar / Guardar | 57 |
| Conservação / Manutenção | 57 |
| Limpar o aparelho e os acessórios | 57 |
| Trocar o filtro | 57 |
| Trocar o filtro combinado HEPA | 57 |
| Limpar o canal de aspiração no recipiente do filtro de água | 58 |
| Serviço | 58 |
| Garantia | 58 |
| Serviço de assistência técnica | 58 |
| Ajuda no caso de avarias | 59 |
| Dados técnicos | 59 |

Volume de fornecimento

Vista de frente

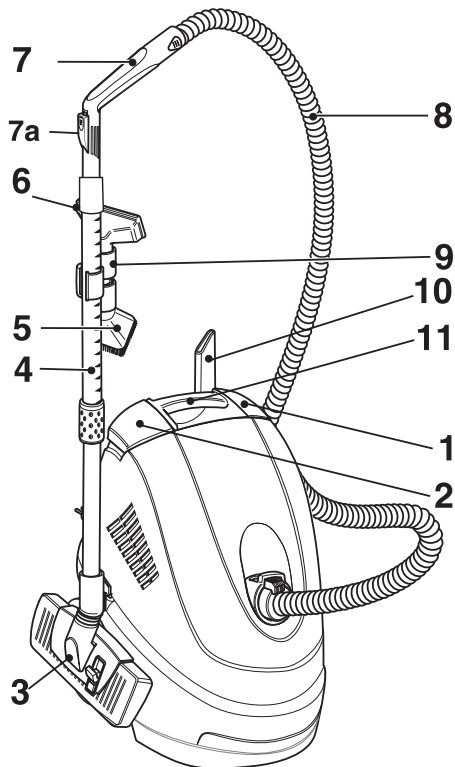

Vista traseira

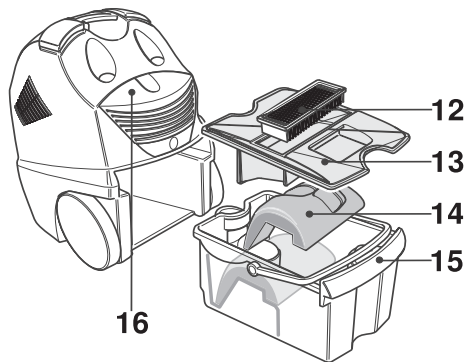

Ao desembalar controle o conteúdo da embalagem quanto a sua integridade. No caso de sinistros de transporte informe o seu revendedor.

1 Interruptor liga/desliga

Para ligar o aparelho premir o interruptor, para desligá-lo premir novamente o interruptor.

2 Botão de enrolamento do cabo

premir para puxar o cabo de ligação à rede

3 Bocal para limpeza do chão

comutável para a limpeza de carpetes/ superfícies duras

4 Tubo telescópico

regulável progressivamente para alcançar uma posição de trabalho ergonómica

5 Pincel para limpar móveis

para a limpeza cuidadosa de móveis e aspirar pós dos livros

6 Bocal de limpar estofos com apanha-lanugens

para a limpeza de estofos e semelhantes

7 Pega com revestimento macio

Permite regular a aspiração por meio da válvula corredeira de ar infiltrado (7a)

8 Mangueira de aspiração

9 Suporte para os acessórios

para o pincel de limpar móveis e bocal de limpar estofos

10 Bocal para fendas

para contos, fendas e radiadores

11 Cabo de transporte

permite transportar o aparelho por escadas, etc.

12 Filtro intermediário (Perma-Power-Filter)

filtra matérias suspensas e protege a turbina de aspiração

13 Tampa do recipiente

14 Placa deflectora

15 Recipiente do filtro de água

filtra as matérias suspensas no banho de água

16 Filtro HEPA-Plus

composto de:

filtro HEPA

filtra 99,99 % de todas as partículas com tamanho superior a 0,3 µm

filtro de ar evacuado

filtra o ar de refrigeração da turbina de aspiração

não ilustrado:

- Agente antiespumante (FoamStop)
- A cartilha sobre alergia

Advertências de segurança

Antes de utilizar este aparelho pela primeira vez, leia e proceda segundo estas instruções de serviço.

Guarde estas instruções de serviço para consultas futuras ou para entregá-las ao futuro proprietário.

Utilização conforme as disposições legais

Use este aparelho exclusivamente:

- com recipiente do filtro de água cheio
- para fins não industriais,
- com acessórios e peças de reposição autorizadas por Kärcher.

O aparelho é indicado para o uso como aspirador de substâncias secas, de acordo com a descrição dada nestas instruções de serviço e de segurança.

Opcionalmente pode ser aspirado também sujidades líquidas.

Advertências gerais de segurança

Permita crianças ou jovens trabalhar com o aparelho somente sob vigilância.

Jamais abandone o aparelho enquanto o interruptor principal estiver ligado.

Ligação eléctrica

A tensão indicada na placa de características tem de concordar com a tensão de alimentação.



Perigo de choque eléctrico!

Nunca pegar a ficha de rede com as mãos molhadas.

Verifique se o cabo de ligação com ficha de rede está danificado. Mandar o serviço de assistência técnica /electricista autorizado trocar imediatamente o cabo de ligação danificado.

Ligar o aparelho em recintos húmidos, p.ex. em quartos de banho, só a uma tomada de corrente com disjuntor de corrente de defeito intercalado. Em caso de dúvida consultar um electricista.



Perigo de explosão!

Nunca pulverize ou aspire líquidos explosivos, gases inflamáveis, pós explosivos, nem tão pouco ácidos ou solventes não diluídos! Entre eles a gasolina, diluente de tinta ou o óleo combustível, porque estes causam vapores e misturas explosivos quando são misturados com o ar de aspiração, além disso jamais aspirar acetona, ácidos absolutos, e diluentes e pós de alumínio ou de magnésio, pois que poderiam atacar os materiais empregados no aparelho.

Não aspirar material em chamas ou em brasa.

No caso de utilizar o aparelho em zonas de perigo (p. ex., postos de gasolina) deverão ser observadas as respectivas instruções de segurança. É proibido funcionar o aparelho em recintos ameaçados de explosão.

Protecção do ambiente

Eliminar o material de embalagem

Os materiais de embalagem são recicláveis. Por favor, leve a embalagem para a reciclagem.

Eliminação do aparelho usado

As informações sobre a eliminação ecológica podem ser obtidas no seu revendedor Kärcher.

Manejo

Preparação

- Conectar a mangueira de aspiração.
- Juntar o tubo telescópico e o bocal para limpar o chão.

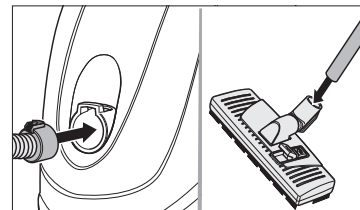

Montar o suporte para acessórios

i No suporte para acessórios podem ser alojados o pincel para a limpeza de móveis e o bocal para a limpeza de estofos.

- Juntar a pega ao tubo telescópico.

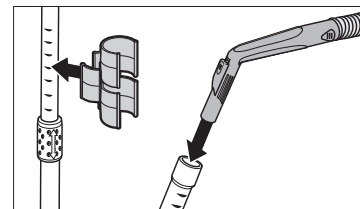

Ajuste do tubo telescópico

i Para trabalhar numa posição cómoda, ajuste o tubo telescópico na altura do seu corpo.

- Accionar o anel de destravamento e puxar para fora ou empurrar para dentro o tubo até ao comprimento desejado.

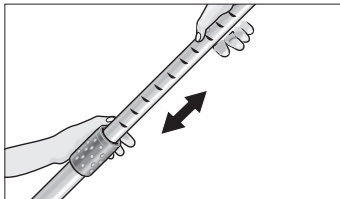

Encher o recipiente do filtro de água

⚠ Não utilizar o aparelho sem o recipiente do filtro de água cheio!

i Na entrega o aparelho já vem com o filtro intermediário e a placa deflectora já vem montado. Antes de encher o recipiente, certificar-se que estas peças estejam montadas correctamente nos respectivos lugares (ver: VOLUME DE FORNECIMENTO). Pois do contrário, elas podem ser a causa de uma má potência de aspiração ou de defeito prematuro do filtro intermediário (ver TERMINAR O SERVIÇO).

- Accionar o botão de desbloqueio e retirar o recipiente do filtro de água.

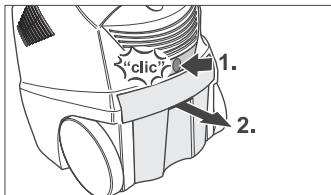

- Tirar a tampa do recipiente do filtro e água e encher o recipiente até a marcação de MAX com água de torneira (aprox. 2 litros)!

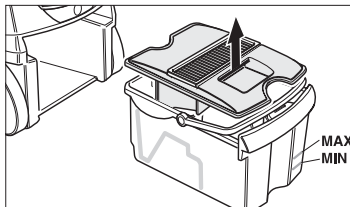

i O modo de funcionamento do aspirador baseia-se no princípio de turbilhão do ar de aspiração no filtro de água, pelo qual o material e os resíduos de produto de limpeza aspirados do soalho se depositam em banho de água no recipiente. Sob determinadas condições isto pode formar espuma. Este fenómeno pode ser evitado despejando o conteúdo dum tampinha cheia de agente antiespumante dentro do banho de água. O agente antiespumante é sem efeito nocivo sobre o ambiente e completamente biodegradável. Uma baixa formação de espuma durante o serviço

é normal e não causa qualquer perturbação no funcionamento.

- Adicionar no recipiente do filtro de água o conteúdo da tampinha cheia de agente antiespumante (FoamStop).

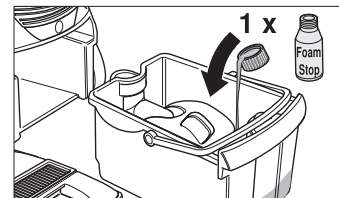

- Colocar novamente a tampa. Introduzir completamente o recipiente do filtro de água e puxar para cima até engatar.

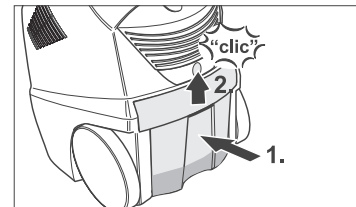

i Se durante o trabalho com o aparelho, o nível de água ultrapassar a marcação inferior de nível «MIN», deverá atestar água.

Ligar

- Puxar completamente do aparelho o cabo de ligação à rede e meter a ficha na tomada de corrente da rede.
- Para ligar premir o interruptor liga/desliga.

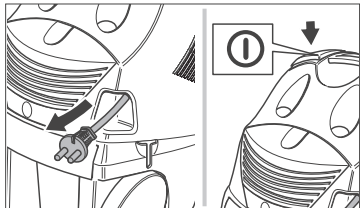

- i** Não aspirar grandes quantidades de substâncias pulverulentas, tais como cacão, farinha, detergentes em pó, farinha para fazer pudim, etc.).

Trabalhar com o bocal para limpeza do chão

Aspirar em superfícies duras

- Premir com o pé o interruptor do bocal para limpar o chão. As tiras de escova estão saídas na parte inferior.

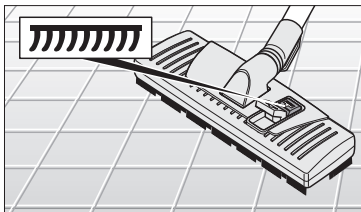

Aspirar em carpetes

- i** Pela potência de aspiração alta constante do aparelho os bocais de aspiração durante o trabalho sobre carpetes, estofados, cortinas etc. podem aspirar com muita força, neste caso usar o interruptor correção para diminuir a força de aspiração. Depois da operação fechá-lo de novo.

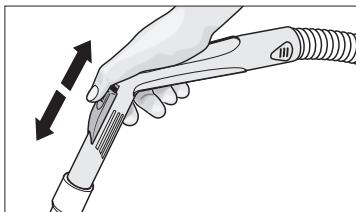

- Premir com o pé o interruptor do bocal para limpar o chão. As tiras de escova estão entradas.

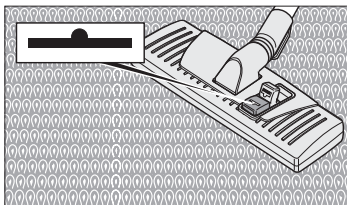

Aspirar líquido (bocal para limpeza do chão não utilizável)

- i** Se pode aspirar sempre sujidades húmidas ou pequenas quantidades de líquidos até 0,5 litros com o recipiente de água cheio. Utilize, para tal efeito, o punho sem o tubo de aspiração.

Trabalhar com bocal de limpar juntas, bocal de limpar estofos e pincel de limpar móveis

Bocal para fendas

para contos, fendas, radiadores, etc.

Bocal de limpar estofos com apanhanelugens

para a limpeza de estofos e cortinas

Pincel de limpar móveis (girável 360°) para uma limpeza cuidadosa de móveis, aspiração de pó sobre livros, peines de instrumentos de veículos, etc.

- Depois do trabalho, os bocais de limpar estofos e móveis podem ser fixados no suporte para acessórios.
- O bocal de limpar juntas e o frasco de agente antiespumante (FoamStop) podem ser guardados no aparelho.

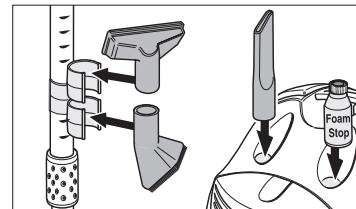

Posição de estacionamento

- Para desligar, premir o interruptor de ligar/desligar.
- No caso de interromper o trabalho, fixar o bocal de limpar o chão no corpo do aparelho.

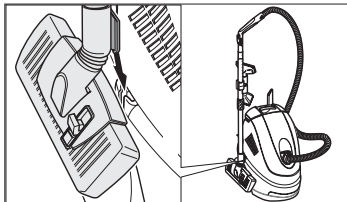

Terminar o serviço

- Para desligar, premir o interruptor de ligar/desligar.
- Retirar a ficha de rede da tomada.
- Premir o botão de enrolamento do cabo. O cabo enrola automaticamente.

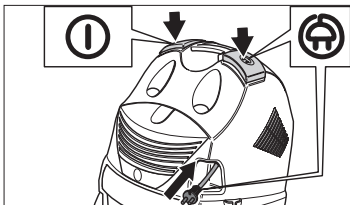

i Depois de terminar o trabalho com o aparelho, limpar e secar sempre o recipiente do filtro de água, a tampa do

filtra e a placa deflectora. Guias da placa de choque

- Retirar o recipiente do filtro de água do aparelho, (ver: ENCHER O RECIPIENTE DO FILTRO DE ÁGUA).
- Retirar a tampa e a placa deflectora.

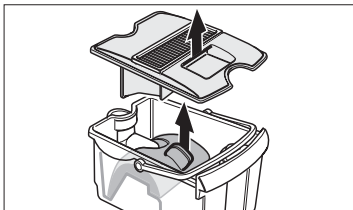

- Esvaziar o recipiente de água por um dos seus cantos arredondados.
- Limpar e secar a tampa e o recipiente de água.

⚠ Secar bem todas as peças do sistema do filtro de água, especialmente o filtro intermediário antes de guardá-las.

Transportar / Guardar

- Pegar no cabo de transporte para transportar o aparelho.
- Em caso de guardar o aparelho por um tempo longo, não encaixar completamente a tampa do recipiente do filtro de água para permitir sua ventilação.

Conservação / Manutenção

⚠ Perigo!

Antes de efectuar quaisquer trabalhos de conservação e manutenção no aparelho: tirar a fixa de rede da tomada.

Limpar o aparelho e os acessórios

- Limpar o aparelho exteriormente com um pano húmido. Não utilizar nenhum agente agressivo como por exemplo pó abrasivo.
- A mangueira de aspiração e o cabo podem ser separados para sua limpeza.

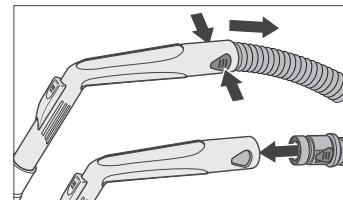

- Verificar se os acessórios estão obstruídos, se for necessário, limpá-los. Nunca limpar com água o bocal de limpar o chão.

Limpar o filtro intermédio

- Em caso de uso normal, o filtro intermédio deve ser limpo de 8 em 8 semanas ou mesmo mais cedo, em caso de redução da capacidade de aspiração.

i Para isso, utilize uma esponja doméstica macia, corrente no mercado, para evitar

danificar o revestimento das lamelas, durante a limpeza.

- Lavar cada uma das lamelas com a esponja ou sob água corrente.

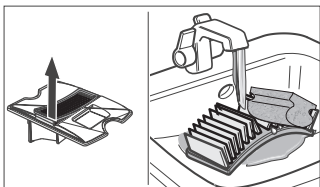

Trocar o filtro

i O filtro intermediário pode ser deixado no lixo doméstico.

- Em caso de uso normal, o filtro intermediário deverá ser trocado por um novo depois de um período de 12 meses ou antes, conforme o seu estado concreto.

Trocar o filtro combinado HEPA

i O filtro combinado HEPA-PLUS compõe-se de um filtro HEPA e um filtro de ar evacuado. Para obter um alto grau de purificação e garantir o funcionamento correcto do aparelho, este filtro deverá ser trocado o mais tardar depois de 18 meses. Se apresentar danos ou estiver obstruído, deverá ser trocado imediatamente.

⚠ Não lavar o filtro HEPA-PLUS com água!

- Tirar a tampa.

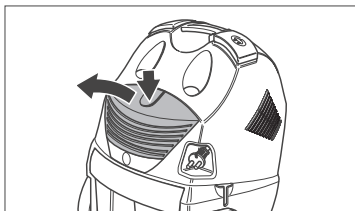

- Retirar o filtro HEPA-Plus.

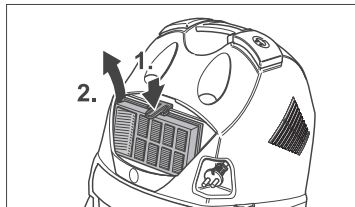

- Colocar um novo filtro HEPA-Plus de tal maneira que ele encaixe ouvindo-se um «clique».
- Colocar de novo a tampa de tal modo que ela encaixe ouvindo-se um «clique».

Limpar o canal de aspiração no recipiente do filtro de água

- Verificando sedimentações no canal de aspiração, estas podem ser removidas aplicando um jacto de água de cima.

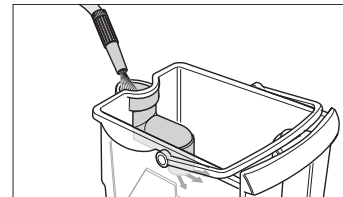

Serviço

Garantia

Em cada um dos países são aplicadas as condições de garantia referidas por cada uma das nossas sociedades distribuidoras. Eliminamos gratuitamente quaisquer avarias no aparelho dentro do prazo de garantia contanto que a causa seja devido a defeito de material ou de fabricação.

No caso de garantia dirija-se por favor ao seu revendedor ou ao próximo serviço de assistência técnica levando o acessório e o comprovante de compra.

Serviço de assistência técnica

A nossa sucursal Kärcher lhe ajudará no caso de pedir informações ou no caso de avarias. Direcção, veja no verso.

Ajuda no caso de avarias

As avarias têm muitas vezes origens simples que você mesmo pode eliminá-las com a ajuda da tabela sinóptica seguinte. Em caso de dúvida ou no caso de avarias/remédios não indicados aqui, dirija-se, por favor, ao serviço de assistência técnica autorizado.

Perigo de choque eléctrico!

Os trabalhos de reparação no aparelho só podem ser feitos pela serviço de assistência autorizado.

| Avaria | Causa | Remédio |
|---|--|---|
| Aparelho não funciona. | Alimentação de corrente interrompida. | Tirar a ficha de rede da tomada. Desligar o fusível da rede. Examinar se existe danos no cabo de ligação, na ficha de rede. |
| A potência de aspiração diminui lentamente durante o funcionamento do aparelho. | Foi esquecido de montar a placa deflectora ou não foi colocada correctamente. | Montar correctamente a placa deflectora (ver o capítulo Volume de fornecimento). |
| | O filtro intermediário na tampa do recipiente está húmido. | Deixar secar o filtro intermediário ou montar um novo (ver o capítulo Conservação e Manutenção). |
| | Nível de água insuficiente ou excessivo no recipiente de água. | Verificar a marca de nível MIN / MAX no recipiente. |
| O filtro intermediário na tampa do recipiente está húmido. | Forte formação de espuma no recipiente do filtro de água. | Trocar a água e adicionar 1-2 tampinhas cheias de agente antiespumante (FoamStop). Lavar e secar o filtro intermediário ou montar um filtro novo. |
| A potência de aspiração é insuficiente. | O filtro intermerdiário não está montado no recipiente ou foi montado incorrectamente. | Verificar. |
| | Filtro HEPA-Plus sujo. | Trocar o filtro HEPA-Plus (ver capítulo Conservação / Manutenção). |
| | Filtro intermediário sujo. | Lavar o filtro, se for necessário, montar um novo (ver capítulo Conservação / Manutenção). |
| | Acessório osbruído. | Eliminar a obstrução. |
| | O canal de aspiração tem sedimentos ou depósitos. | Eliminar os sedimentos ou depósitos do canal de aspiração (ver capítulo Conservação / Manutenção). |
| | O recipiente de água não está encaixado correctamente. | Verificar (ver capítulo Manejo). |
| | A válvula correção de ar infiltrado na pega está aberta. | Fechar a válvula correção de ar infiltrado. |
| Forte formação de espuma no recipiente. | Falta agente anti-espumante. | Trocar a água e adicionar 1 tampinha cheia de agente antiespumante no recipiente de água. |

Dados técnicos

| | |
|-------------------------------------|--------------------------|
| Tensão nominal , EUR | 220-240 V |
| | 1~50/60 Hz |
| Tensão nominal , BR | 120-127 V |
| | 1~60 Hz |
| Potência | P _{máx.} 1400 W |
| Potência | P _{nom.} 1200 W |
| Vácuo | 230 mbar |
| Volume de ar | 55 l/seg. |
| Capacidade do recipiente de água | 2 litros |
| Nível de pressão sonora | 69 dB(A) |
| Peso sem acessórios | 8,5 kg |
| Cabo de ligação à rede | 5,5 m |
| Dimensões | 480 x 305 x 520 mm |
| Diâmetro, acessórios | Ø 35 mm |
| Filtro HEPA-Plus | |
| Classe H 12 segundo a norma EN 1822 | |

Reservado o direito de alterações técnicas

Kære kunde

Kärcher DS 5500 er et sugeapparat med et komplet nyt **vandfiltersystem** fra Kärcher, der optager selv de mindste partikler. Et ekstra **HEPA-Plus-højeffektivfilter** er en fælde for alle allergifremkaldere. Afgangsluften renses for 99,99 % vedkommende fra alle partikler over 0,3 µm og er således renere end indeluft.

Virkningen af Kärcher vandfiltersugeapparatet

| Vandfilter | Mellemfilter | HEPA |
|--|--------------|------|
| Partikler, som går ind i lungerne | | |
| Finstøv | | |
| Støvmider i boligen (udskillelser) | | |
| Bakterier | | |
| Støv | | |
| Sporer | | |
| Pollen | | |
| Grovmuds (dyrehår, trævlær, krummer ...) | | |

Udskillelsesgrad i procent af alle partikler over 0,3 µm 98 % 99 % 99,99 %

Leveringsomfanget, der er opført på næste side, giver et første overblik over apparatet og tilbehøret. Yderligere informationer vedrørende brugen af apparatet beskrives på efterfølgende sider.

Allergi-abc

I vedlagte brochure beskæftiger vi os med allergier og deres årsager, et emne, der bliver vigtigere og vigtigere. Giv Dem tid til at læse brochuren – det lønner sig.

Indholdsfortegnelse

| | |
|--|----|
| Leveringsomfanget | 61 |
| Sikkerhedshenvisninger | 62 |
| Beregnet anvendelsesområde | 62 |
| Generelle sikkerhedshenvisninger | 62 |
| Eltilslutning | 62 |
| Miljøbeskyttelse | 62 |
| Betjening | 62 |
| Forberedelse | 62 |
| Montering af tilbehørsholder | 62 |
| Påfyldning af vandfilterbeholder | 63 |
| Tænd | 63 |
| Arbejder med gulvdysen | 64 |
| Brug af fugemundstykke, mundstykke til polstrede møbler og møbelpensel | 64 |
| Parkeringsstilling | 64 |
| Afslutning af drift | 65 |
| Transport / opbevaring | 65 |
| Pleje/vedligeholdelse | 65 |
| Rengøring af støvsugeren og tilbehøret | 65 |
| Udskiftning af mellemfilter | 65 |
| Udskiftning af HEPA-kombinationsfilter | 65 |
| Rengøring af ind sugningskanal i vandfilterbeholder | 66 |
| Service | 66 |
| Garanti | 66 |
| Kundeservice | 66 |
| Afhjælpning i forbindelse med fejl | 67 |
| Tekniske data | 67 |

Leveringsomfanget

Set forfra

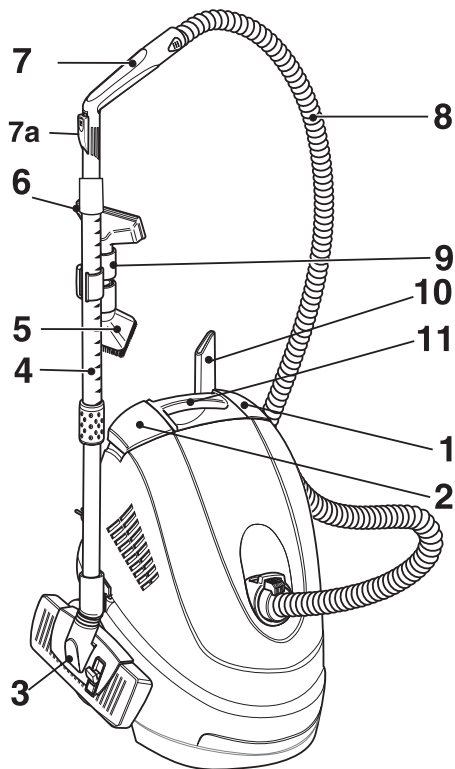

Set bagfra

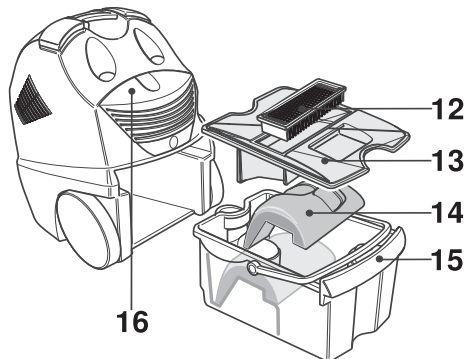

Kontrollér pakkens indhold for kompletthed ved udpakningen.

Underret forhandleren i tilfælde af transportskader.

1 Afbryder TÆND/SLUK

trykkes ind og tændes, trykkes ind igen og slukkes

2 Knap til kabeloprul

trykkes ind, når tilslutningsledningen skal oprulles

3 Gulvdyse

omstillelig til gulvtæpper/hårde overflader

4 Teleskoprør

trinløs indstilling til ergonomisk arbejdsstilling

5 Møbelpensel

til skånsom rengøring af møbler og afstøvning af bøger

6 Mundstykke til polstrede møbler med trådløft

bl.a. til rengøring af polstrede møbler

7 Håndtag med Softgrip-indlæg

Regulerbar sugeseffekt med falsk-luft-skyder (7a)

8 Sugelang

9 Optagelse af tilbehør

til møbelpensel og mundstykke til polstrede møbler

10 Fugedyse

til kanter, fuger og radiatorer

11 Bæregreb

gør det muligt at bære støvsugeren op ad trapper og lignende

12 Mellemløfter (Perma-Power-Filter)

filtrerer svævestoffer og beskytter sugeturbinen

13 Beholderlåg

14 Prelplade

15 Vandfilterbeholder

filtrerer indsuget smuds i vandbad

16 HEPA-Plus filter

bestående af:

HEPA filter

filtrerer 99,99 % af alle partikler over 0,3 µm

Filter til afgangsluft

filtrerer køleluften i sugeturbinen

ikke illustreret:

– Antiskummiddel (FoamStop)

– Allergi-abc

Sikkerhedshenvisninger

Læs venligst denne betjeningsvejledning inden maskinen tages i brug første gang og følg den.

Opbevar betjeningsvejledningen til senere brug eller til den efterfølgende ejer.

Beregnet anvendelsesområde

Denne støvsuger må kun benyttes

- med fyldt vandfilterbeholder
- til ikke-erhvervsmæssige anvendelsesområder,
- med de af Kärcher godkendte tilbehørs- og reservedele.

Apparatet er beregnet til tørsugning i henhold til beskrivelserne og sikkerhedshenvisningerne i nærværende betjeningsvejledning.

Væsken kan optionelt opsuges.

Generelle sikkerhedshenvisninger

Tillad kun børn og unge at benytte maskinen, hvis de holdes under opsyn.

Frastil aldrig maskinen uden at holde den under opsyn, så længe hovedafbryderen er tændt.

Eltilslutning

Spændingen, der er angivet på typeskiltet, skal stemme overens med forsyningsspændingen.

Fare fremkaldt af elektriske stød!

Der må aldrig gribes fat i netstikket med våde hænder.

Tilslutningsledningen med netstikket skal altid kontrolleres for beskadigelse, inden den tages i brug. Hvis tilslutningsledningen er beskadiget, skal den udskiftes omgående af en autoriseret kundeservice/elektriker.

Maskinen må kun tilsluttes stikkontakter i vådrum, f.eks. i badeværelser, hvis de er udstyret med jordforbindelse. Spørg en elektriker i tvivlstilfælde.

Eksplosionsfare!

Eksplorative væsker, brændbare gasser, eksplosivt støv samt uforyndede syrer og opløsningsmidler må aldrig påsprøjtes og opsuges! Dertil hører benzin, farvefortyndere eller fyringsolie, der kan danne eksplosive dampe eller blandinger, hvis det hvirvles op med indsugningsluften. Det samme gælder acetone, uforyndede syrer og opløsningsmidler, aluminium- og magnesiumstøv. Desuden kan disse stoffer angribe materialerne, der er anvendt på apparatet.

Der må aldrig opsuges brændende eller glødende genstande.

Hvis støvsugeren benyttes i farlige områder (f.eks. på tankstationer), skal de pågældende sikkerhedsforskrifter iagttages. Det er forbudt at anvende støvsugeren i eksplosionsfarlige rum.

Miljøbeskyttelse

Bortskaffelse af emballage

Emballagen kan genbruges. Aflever den til et indsamlingssted for genbrugsmateriale.

Bortskaffelse af kasseret maskine

Informationer vedrørende miljøvenlig bortskaffelse fås hos Deres Kärcher-forhandler.

Betjening

Forberedelse

- Sæt filterposen og filteret i.
- Forbind teleskoprøret med gulvmundstykket.

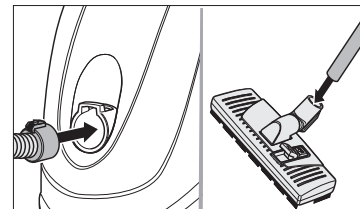

Montering af tilbehørsholder

 *Tilbehørsholderen er beregnet til opbevaring af møbelpensel og mundstykke til polstrede møbler.*

- Forbind håndtaget med teleskopsugerøret.

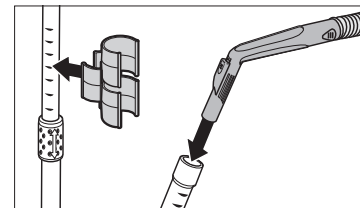

Indstil teleskoprøret

i Indstil teleskoprøret passende til Deres højde, således at De kan arbejde afslappet og i opret stilling.

- Grib fat om låseringen og træk det indvendige rør ud på ønsket længde hhv. tryk det ind.

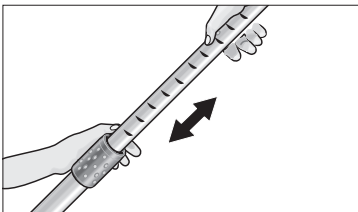

Påfyldning af vandfilterbeholder

⚠ Maskinen må kun anvendes med fyldt vandfilterbeholder!

i Ved leveringen er mellemfilteret og den buede prelplade allerede isat. Sørg for at disse dele er placeret korrekt ved påfyldning (se LEVERINGSOMFANG). De kan forårsage en dårlig sugeseffekt eller førtidig svigt af mellemfilteret (se AFSLUTNING AF DRIFT).

- Tryk frigørelsesknappen og træk vandfilterbeholderen ud.

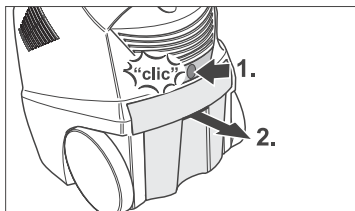

- Tag låget af vandfilterbeholderen og fyld ledningsvand på vandfilterbeholderen op til MAX-markeringen (ca. 2 liter)!

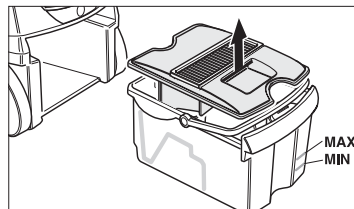

i Sugeapparatets funktionsmåde beror på en hvirvlende bevægelse af sugeluft i vandfilteret. Derved samler sugemnet og rengøringsmiddelrester fra gulvbelægninger sig i vandbadet. Under visse omstændigheder kan det medføre skumdannelse. For at undgå dette kommer en fuld hætte med antiskummiddel i vandfilterbadet. Antiskumvæsken er miljøvenlig og nedbrydes komplet biologisk. En smule skumdannelse under driften er normal og har inden negativ indflydelse på funktionen.

- Kom en fuld hætte med antiskummiddel (FoamStop) i vandfilterbeholderen.

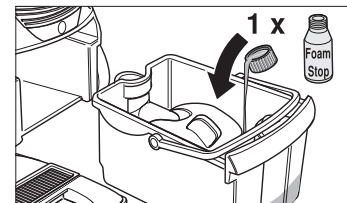

- Sæt låget på igen. Skub vandfilterbeholderen helt ind og træk den opad, så den går i indgreb.

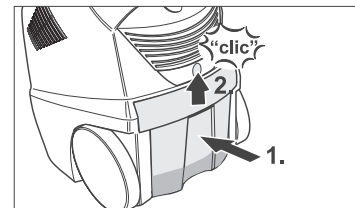

i Hvis vandstanden i beholderen falder til under "MIN"-markeringen, fyldes vand på.

Tænd

- Træk netkablet helt ud af apparatet og stik stikket i netstikdåsen.
- Tænd apparat ved at trykke på afbryderen.

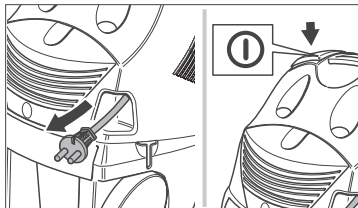

i Der må ikke opsuges større mængder pulveragtige stoffer som f.eks. kakao, mel, vaskemiddel, buddingpulver og lignende.

Arbejder med gulvdysen

Sugning på hårde overflader

- Tryk på omskifteren på gulvdysen med foden. Børstestrimlerne på undersiden af gulvdysen er kørt ud.

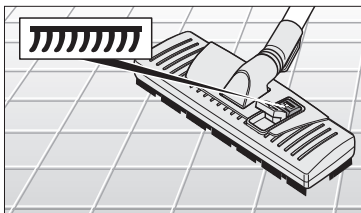

Sugning af gulvtæpper

i Takket være apparatets konstante høje sugeeffekt kan det suge sig for meget fast ved sugning af tæpper, polstrede møbler, gardiner osv. I dette tilfælde reduceres

sugeeffekten ved at forskubbe skyderen til falsk luft. Luk den igen efter brug.

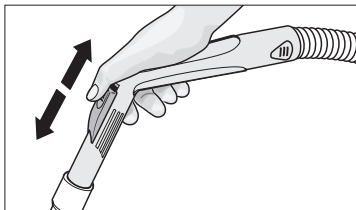

- Tryk på omskifteren på gulvdysen med foden. Børstestrimlerne på undersiden af gulvdysen er kørt ind.

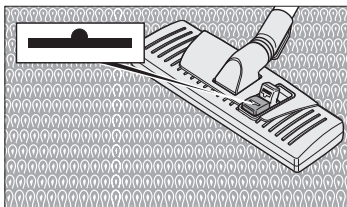

Vådsugning (gulvmundstykket kan ikke benyttes)

i Fugtigt snavs hhv. små mængder væske indtil 0,5 l kan til enhver tid opsuges, når vandfilterbeholder er fuld. Brug håndtaget uden sugerør.

Brug af fugemundstykke, mundstykke til polstrede møbler og møbelpensel

Fugedyse

til kanter, fuger, radiatorer ...

Mundstykke til polstrede møbler med trådløft

til rengøring af polstrede møbler og gardiner

Møbelpensel (kan drejes 360°)

til skånsom rengøring af møbler, afstøvning af bøger, bilarmaturer ...

- Mundstykket til polstrede møbler og møbelpenslen kan fastgøres på tilbehørsholderen efter brug.
- Fugemundstykket og FoamStop kan opbevares på apparatet.

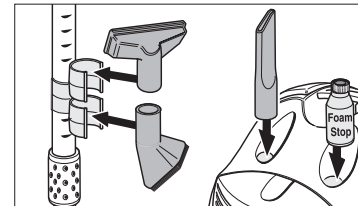

Parkeringsstilling

- Sluk apparatet ved at trykke på afbryderen.
- Fastgør gulvmundstykket på apparatet under arbejdspauser.

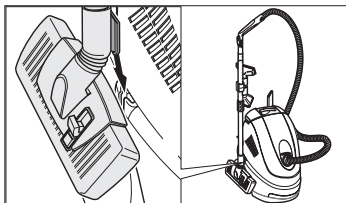

Afslutning af drift

- Sluk apparatet ved at trykke på afbryderen.
- Træk netstikket ud af stikkontakten.
- Tryk på knappen til kabeloprul. Netkablet trækkes automatisk ind.

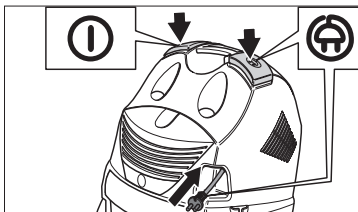

- i** Hver gang efter brug skal vandfilterbeholderen, filterlåget og prelpladen rengøres og tørres. Kontrollér om føringerne på prelpladen er rene.

- Tag vandfilterbeholderen ud af apparatet (se PÅFYLDNING AF VANDFILTERBEHOLDER).
- Fjern låget og prelpladen.

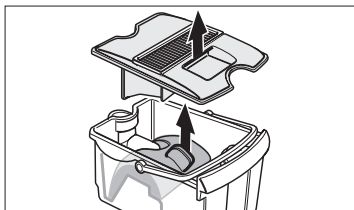

- Tøm vandfilterbeholderen over en afrunding.
- Rengør låget og vandfilterbeholderen og tør dem.

⚠ Alle dele i vandfiltersystemet, især mellemfilteret, tørres godt inden opbevaring!

Transport / opbevaring

- Tag fat i bæregrebet, når støvsugeren skal transporteres.
- Vandfilterbeholderen må ikke skubbes helt ind i apparatet til udluftning under opbevaringen.

Pleje/vedligeholdelse

⚠ Fare!

Træk altid netstikket ud af stikkontakten, inden der udføres pleje- og vedligeholdelsesarbejder.

Rengøring af støvsugeren og tilbehøret

- Tør støvsugeren af udvendigt med en fugtig klud. Der må ikke benyttes aggressive midler som f.eks. skurepulver.
- Sugelangen og håndtaget kan skilles ad inden rengøring.

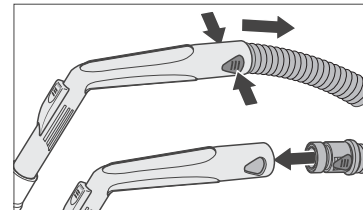

- Kontrollér tilbehøret for tilstopning og rengør det om nødvendigt. Brug ikke vand til rengøring af gulvmundstykket.

Rengøring af mellemfilter

- Mellemfiltret rengøres hver 8. dag ved normal brug og oftere, hvis sugekraften ikke er tilfredsstillende.

i Benyt hertil en gængs blød svamp til husholdningsbrug for at undgå beskadigelse af belægningen på lamellerne under rengøringen.

- Rengør de enkelte lameller på mellemfiltret under rindende vand ved brug af svampen.

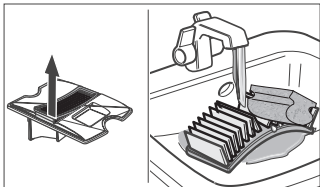

Udskiftning af mellemfilter

i Mellemfiltret kastes i restaffaldet.

- Ved normal brug udskiftes mellemfiltret senest hver 12. måned eller tidligere om nødvendigt.

Udskiftning af HEPA-kombinationsfilter

i HEPA-Plus filteret består af HEPA filteret og et afgangsluftfilter. For at garantere en optimal rengøringseffekt og funktion af apparatet skal det senest udskiftes hver 18. måned. Er det beskadiget eller stærkt tilsmudset, udskiftes det forinden.

⚠ HEPA-Plus filteret må ikke vaskes!

- Fjern låget.

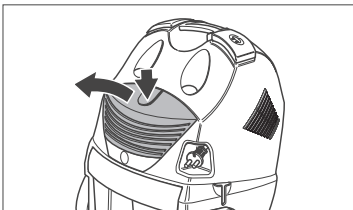

- Tag HEPA-Plus filteret ud.

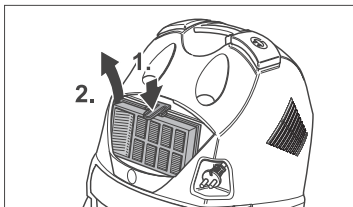

- Isæt et nyt HEPA-Plus filter, således at det siger "KLIK", når det går i indgreb.
- Sæt låget på igen, således at det siger "KLIK", når det går i indgreb.

Rengøring af indsugningskanal i vandfilterbeholder

- Aflejringer i indsugningskanalen fjernes med en vandstråle oppefra.

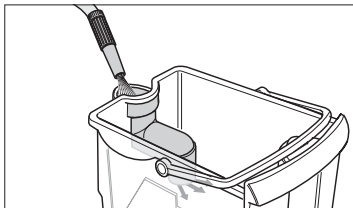

Service

Garanti

I hvert land gælder de garantibetingelser, som er udgivet af vores ansvarlige salgsselskab. Eventuelle fejl på Deres maskine afhjælpes gratis inden for garantifristen, såfremt materiale- og produktionsfejl er skyld i disse fejl.

Hvis De vil gøre Deres garanti gældende, bedes De henvende Dem til Deres forhandler eller nærmeste autoriserede kundeservice med tilbehør og kvittering.

Kundeservice

Hvis De har spørgsmål, eller hvis der foreligger driftsforstyrrelser, er vor Kärcher-forhandler Dem gerne behjælpelig. Adressen findes på bagsiden.

Afhjælpning i forbindelse med fejl

Driftsfejl skyldes ofte enkle årsager, som De selv kan afhjælpe ved hjælp af følgende oversigt. I tvivlstilfælde, eller hvis fejlen/årsagen ikke er opført her, bedes De kontakte en autoriseret kundeservice.

Fare fremkaldt af elektriske stød!

Reparationsarbejder på maskinen må kun udføres af autoriseret kundeservice.

| Fejl | Årsag | Afhjælpning |
|---|--|--|
| Maskinen arbejder ikke. | Strømtilførsel afbrudt. | Træk netstikket ud, slå netsikringen fra, kontrollér tilslutningsledningen og netstikket for beskadigelse. |
| | Glemte prelplade eller det er ikke isat korrekt. | Sæt prelpladen rigtigt på plads (se Leveringsomfang). |
| | Mellemfilter i beholderlåg vådt. | Lad mellemfilteret tørre godt eller sæt et nyt i (se Pleje/Vedligeholdelse) |
| Sugeeffekten formindskes under driften. | For lidt eller for meget vand i vandbeholder. | Kontrollér MIN/MAX markeringen på beholderen. |
| | Stærk skumdannelse i vandfilterbeholder. | Udskift vandet og tilsæt 1-2 hætter med FoamStop. Vask mellemfilteret og tør det eller isæt et nyt filter. |
| Mellemfilter i beholderlåg vådt. | Mellemfilter mangler eller det er ikke isat korrekt. | Kontrolleres. |
| | HEPA-Plus filter tilsmudset. | Udskift HEPA-Plus filteret (se Pleje og Vedligeholdelse) |
| | Mellemfilter tilsmudset. | Vask filteret og isæt et nyt om nødvendigt (se Pleje/Vedligeholdelse). |
| | Tilbehør tilstoppet. | Fjern tilstopningen. |
| | Aflejringer i indsugningskanal. | Fjern aflejringerne (se Pleje/Vedligeholdelse). |
| | Vandbeholder ikke gået rigtigt i indgreb. | Kontrolleres (se Betjening). |
| | Falsk-luft-skyder på håndtag åben. | Luk falsk-luft-skyderen. |
| Stærk skumdannelse i beholder. | Antiskummiddel mangler. | Udskift vandet og kom 1 hætte med antiskummiddel i vandbeholderen. |

Tekniske data

| | | |
|--------------------------------|------------------|----------|
| Nominal spænding | 220–240 | V |
| Nominal frekvens | 1~ 50, 60 | Hz |
| Ydelse | P_{\max} | 1400 W |
| Ydelse | P_{nom} | 1200 W |
| Vakuum | | 230 mbar |
| Luftmængde | | 55 l/s |
| Påfyldningsmængde vandbeholder | | 2 liter |
| Lydtryksniveau | | 69 dB(A) |
| Vægt uden tilbehør | | 8,5 kg |
| Netkabel, længde | | 5,5 m |
| Mål | 480 x 305 x 520 | mm |
| Nominal diameter, tilbehør | | Ø 35 mm |

HEPA-Plus filter
H 12 klasse i henhold til EN 1822

Tekniske ændringer forbeholdes.

Kjære kunde

Du har nå med Kärcher DS 5500 kjøpt deg en helt ny støvsuger fra Kärcher med **vannfiltersystem**, som også tar opp de minste partikler. Det ekstra **HEPA-Plus høyeffektsfilteret** er en felle for alle allergifremkallende stoffer. Utblåsningsluften er rengjort for 99,99% av alle partikler over 0,3 µm, og er dermed renere enn inneluften.

Virkningen av Kärcher støvsuger med vannfilter

| Vannfilter | Mellomfilter | HEPA |
|--------------------------------|--------------|------|
| Partikler som går i lungene | | |
| Finistøv | | |
| Husstøvmidd (utskillinger) | | |
| Bakterier | | |
| Støv | | |
| Sporstoffer | | |
| Pollen | | |
| Grovmuss (dyrehår, lo, smuler) | | |

Utskillingsgrad i prosent av alle partikler over 0,3 µm 98 % 99 % 99,99 %

På neste side får du et overblikk over hva som tilhører standard leveringsomfang og hva som kan leveres av tilleggsutstyr. Ytterligere informasjon vedr. arbeid med maskinen er beskrevet på de følgende sider.

Allergiens ABC

I den vedlagte brosjyre tar vi for oss det alltid så viktige temaet allergi og dens årsaker. Vennligst ta deg tid til så lese denne. Det kan lønne seg.

Innholdsfortegnelse

| | |
|---|----|
| Leveringsomfang | 69 |
| Sikkerhetsanvisninger | 70 |
| Riktig bruk | 70 |
| Generelle sikkerhetsanvisninger | 70 |
| Elektrisk tilkobling | 70 |
| Miljøvern | 70 |
| Betjening | 70 |
| Forberedelser | 70 |
| Montering av tilbehørsholder | 70 |
| Fyll vannfilterbeholderen | 71 |
| Innkobling | 71 |
| Bruk av gulvmunnstykke | 72 |
| Arbeid med fugemunnstykke, møbelmunnstykke og møbelpensel | 72 |
| Bortsetting | 72 |
| Etter bruk | 73 |
| Transport / Oppbevaring | 73 |
| Service / Vedlikehold | 73 |
| Rengjøring av maskin og tilbehør | 73 |
| Skifting av mellomfilter | 73 |
| Skifting av HEPA kombifilter | 73 |
| Rengjør innsugningskanalen i vannfilterbeholderen | 74 |
| Service | 74 |
| Garanti | 74 |
| Kundeservice | 74 |
| Feilretting | 75 |
| Tekniske data | 75 |

Leveringsomfang

Sett forfra

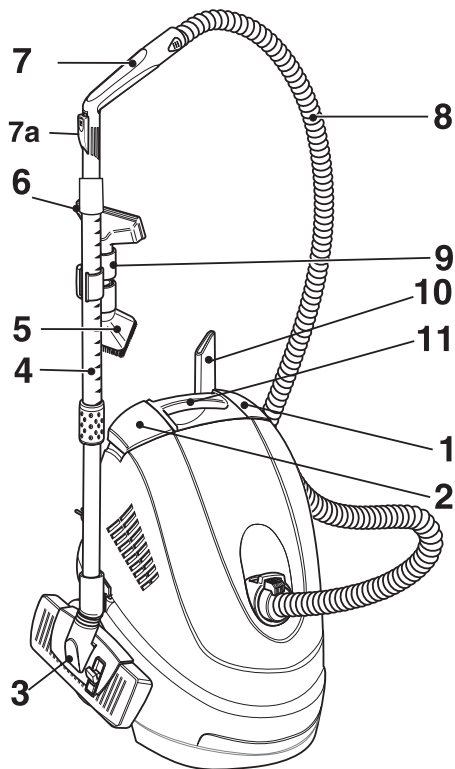

Sett bakfra

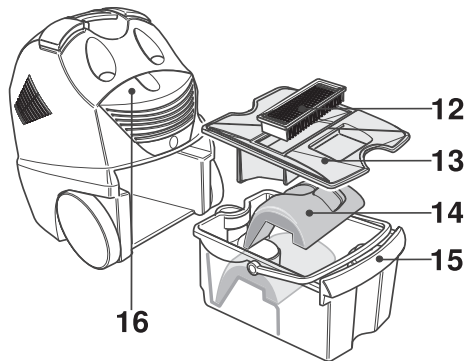

Kontroller ved utpakking at alle deler finnes. Ta umiddelbart kontakt med din forhandler dersom du skulle oppdage transportskader.

1 PÅ/AV-bryter

trykk på bryteren for PÅ; trykk en gang til for AV

2 Bryter for inntrekking av ledning

Trykk på bryteren for inntrekking av den elektriske ledningen

3 Gulvmunnstykke

Omsjaltbar for teppegulv/harde gulvbelegg

4 Teleskopisk forlengelsesrør

trinnvis justerbart for ergonomisk riktig arbeidsstilling

5 Møbelpensel

for skånsom rengjøring av møbler og støvsuging av bøker

6 Møbelmunnstykke med trådhever

for rengjøring av polstrede møbler etc.

7 Håndtak med softgripinnlegg

regulerbar sugeseffekt med luftdyse (7a)

8 Sugeslange

9 Tilbehørsholder

for møbelpensel og møbelmunnstykke

10 Fugemunnstykke

for kanter, fuger og radiatorer

11 Bærehåndtak

gjør maskinen enkel å bære i trapper o.l.

12 Mellomfilter (Perma-Power-Filter)

filtrerer svevestoffer og beskytter turbinen

13 Beholderlokk

14 Beskyttelsesplate

15 Vannfilterbeholder

filtrerer det innsugede støvet i vannbad

16 HEPA-Plus filter

bestående av:

HEPA filter

filtrerer 99,99% av alle partikler over 0,3 µm

Utblåsningsfilter

Filtrerer sugeturbinens kjøleluft

ikke vist på tegningen:

– Skumdempingsmiddel (FoamStop)

– Allergiens ABC

Sikkerhetsanvisninger

Les denne bruksanvisning før maskinen tas i bruk første gang og handle deretter.

Oppbevar denne bruksanvisning for senere bruk eller for annen bruker.

Riktig bruk

Denne maskin må utelukkende brukes

- når vannfilterbeholderen er fylt
- til ikke-profesjonelt arbeid,
- med utstyr og reservedeler som er godkjent av Kärcher.

Maskinen er iht. til beskrivelse og sikkerhetsanvisninger i denne bruksanvisning beregnet opptak av tørt støv.

I tillegg kan det også suges opp væske.

Generelle sikkerhetsanvisninger

La aldri barn eller ungdom betjene maskinen uten under oppsikt.

Forlat aldri maskinen uten av hovedbryteren er slått av.

Elektrisk tilkobling

Spenningen som er oppgitt på typeskiltet må være overensstemmende med spenningen fra strømkilden.

Fare for elektrisk støt!

Ta aldri i støpselet med fuktige hender.

Kontroller den elektriske ledningen for ev. skader før hver bruk. En skadet ledning må skiftes umiddelbart av en servicemontør eller en autorisert elektriker.

I fuktige rom, som f.eks. bad, må det kun brukes stikkontakter med FI-vernbryter. I tilstilfeller ta kontakt med en elektriker.

Eksplosjonsfare!

Sug aldri opp og sprøyt aldri ut eksplosive væsker, brennbare gasser, eksplosivt støv, samt uforynnede syrer og løsemidler! Til dette hører bensin, tynner og fyringsolje, som blandet med innsugningsluft kan danne eksplosive damper og blandinger. Dette gjelder også Aceton, uforynnede syrer og løsemidler, aluminiums- og magnesiumstøv.

I tillegg kan disse stoffene angripe materialene som maskinen er laget av.

Sug aldri opp brennende eller glødende gjenstander.

Ved bruk av maskinen på farlige steder (f.eks. bensinstasjoner etc.), må det tas hensyn til gjeldende sikkerhetsforskrifter. Maskinen må ikke brukes på eksplosjonsfarlige steder.

Miljøvern

Avhending av emballasje

Emballasjematerialet er gjenvinnbart. Vennligst levert emballasjen på et dertil egnet oppsamlingssted for gjenbruk.

Avhending av gamle maskiner

Informasjon vedr. miljøriktig avhending får du ved å ta kontakt med din Kärcher-forhandler.

Betjening

Forberedelser

- Koble til sugeslange.
- Sett gulvmunnstykket på teleskoprøret.

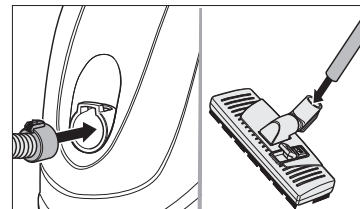

Montering av tilbehørholder

 *Tilbehørholderen er beregnet for møbelpenselen og møbelmunnstykket.*

- Sett teleskoprøret på rørhåndtaket.

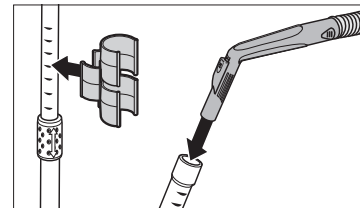

Innstilling av teleskopsugerør

i En avslappet arbeidsstilling oppnås ved innstilling av teleskopsugerøret i forhold til brukerens høyde.

- Åpne låseringen og trekk det indre røret ut hhv. skyv det inn til ønsket lengde.

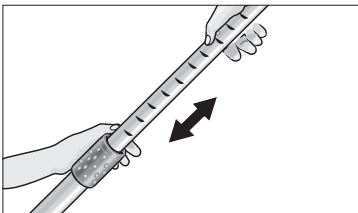

Fyll vannfilterbeholderen

⚠ Ikke bruk apparatet uten at vannfilterbeholderen er fylt!

i Ved levering er mellomfilteret og den bøyde beskyttelsesplaten allerede montert. Pass på ved påfylling at disse delene er montert riktig (se: Leveringsomfang). Dette kan være årsaken til dårlig sugeseffekt eller for tidlig behov for skifting av mellomfilteret (se: Avslutning av arbeidet).

- Trykk på låseknappen og trekk ut vannfilterbeholderen.

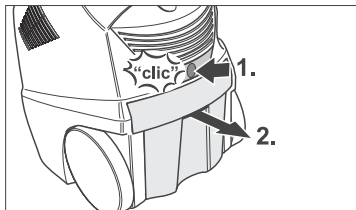

- Ta av lokket på vannfilterbeholderen og fyll vannfilterbeholderen med vann fra springen til "MAX"-merket (ca. 2 liter)!

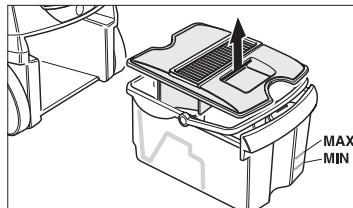

i Sugerens funksjonsmåte beror på virvling av sugeluft i vannfilteret. Dermed samler oppsugt støv og rengjøringsmiddelrester fra gulvbelegget seg i vannbadet. Under spesielle omstendigheter kan dette føre til skumdannelser. For å unngå dette, må du fylle en kork skumdempingsmiddel i vannfilterbadet. Skumdempingsmiddelet er miljøvennlig og er fullstendig biologisk nedbrytbart. Lett skumdannelse under arbeid er normalt, og dette påvirker ikke funksjonen.

- Hell en kork med skumdempingsmiddel (FoamStop) i vannfilterbeholderen.

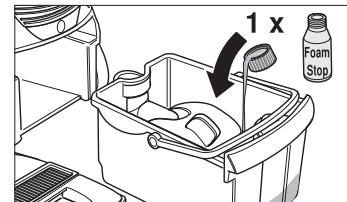

- Sett på lokket igjen. Skyv vannfilterbeholderen helt inn og trekk den litt opp til den sitter som den skal.

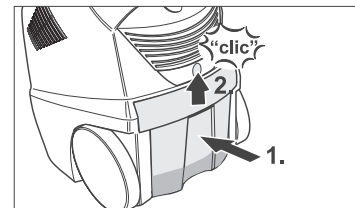

i Når vannivået i beholderen under arbeid synker under "MIN"-merket, må det etterfylles vann.

Innkobling

- Trekk den elektriske ledningen fullstendig ut av maskinen og sett støpselet i stikkontakten.
- Trykk på bryteren for inn- og utkobling.

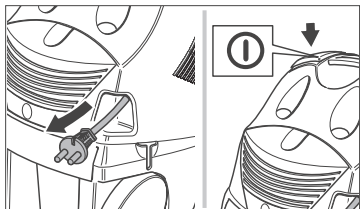

i Det må ikke suges opp store mengder pulveraktige stoffer som kakao, mel, vaskemiddel, puddingpulver e.l.

Bruk av gulvmunnstykke

Støvsuging av harde gulvbelegg

- Trykk på omsjalteren på gulvmunnstykket med foten. Børstestripene på undersiden av gulvmunnstykket trykkes ut.

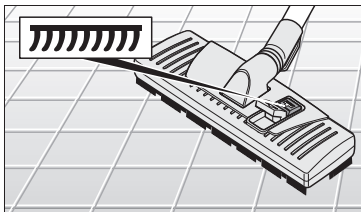

Støvsuging av teppegulv

i Pga. av maskinens høye konstante sugeeffekt, kan sugemunnstykket suges seg fast ved arbeid på tepper, polstrede møbler, gardiner osv. Dersom dette skjer brukes

falskluftventilen for redusering av sugeeffekten. Denne stenges igjen etter bruk.

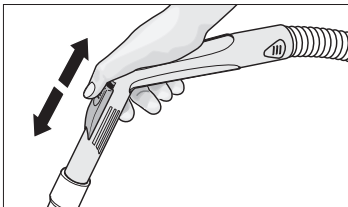

- Trykk på omsjalteren på gulvmunnstykket med foten. Børstestripene på undersiden av gulvmunnstykket trekkes inn.

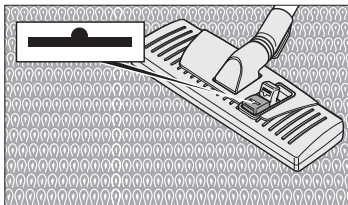

Oppsuging av væske/fuktighet (gulvmunnstykket kan ikke brukes)

i Fuktig smuss hhv. små mengder fuktighet inntil ca. 0,5 l kan til en hver tid suges opp ved fullt vannfilter. Bruk håndtaket uten sugerør.

Arbeid med fugemunnstykke, møbelmunnstykke og møbelpensel

Fugemunnstykke

for kanter, fuger og radiatorer ...

Møbelmunnstykke med trådhever

for rengjøring av polstrede møbler og gardiner

Møbelpensel (dreibar 360°)

for skånsom rengjøring av møbler, støvsuging av bøker, innvendig i bilen ...

- Møbelmunnstykket og møbelpenselen kan etter bruk festes i tilbehørsholderen.
- Fugemunnstykke og FoamStop kan oppbevares på maskinen.

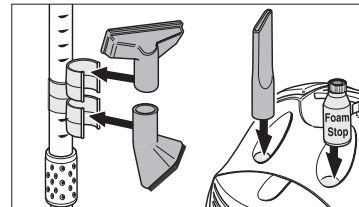

Bortsetting

- Trykk på bryteren for inn- og utkobling.
- Fest gulvmunnstykket til maskinen ved opphold i arbeidet.

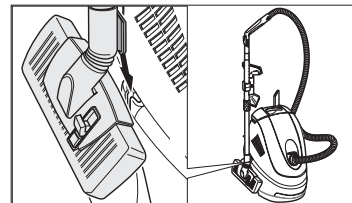

Etter bruk

- Trykk på bryteren for inn- og utkobling.
- Trekk ut støpselet.
- Trykk på knappen for oppvikling av den elektriske ledningen. Ledningen blir automatisk viklet opp.

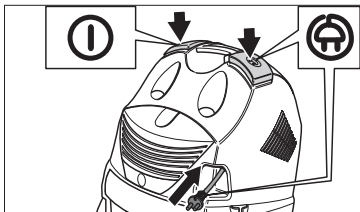

i Etter hver bruk må vannfilterbeholderen, filterlokket og beskyttelsesplaten rengjøres og tørkes. Pass på at føringen for prelleplaten er ordentlig rengjort.

- Ta vannfilterbeholderen ut av maskinen (se: Fylling av vannfilterbeholder)
- Ta av lokket og beskyttelsesplaten.

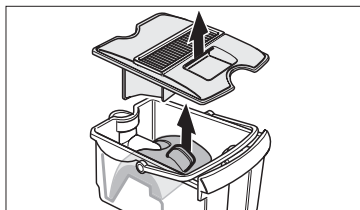

- Tøm vannfilterbeholderen.
- Rengjør lokk og vannfilterbeholder og tørk.

⚠ Alle vannfiltersystemets deler, spesielt mellomfilteret, må tørkes godt før det legges til oppbevaring!

Transport / Oppbevaring

- Løft maskinen i håndtaket for transport.
- For at vannfilterbeholderen skal få ventilasjon, må den ikke skyves helt inn i maskinen under oppbevaring.

Service / Vedlikehold

⚠ Fare!

Ta alltid ut det elektriske støpselet før noen service- og vedlikeholdsarbeider påbegynnes.

Rengjøring av maskin og tilbehør

- Tørk av maskinen utvendig med en fuktig klut. Det må ikke brukes aggressive rengjøringsmidler som f.eks. skurepulver.
- Sugelangene og håndtaket kan tas fra hverandre for rengjøring.

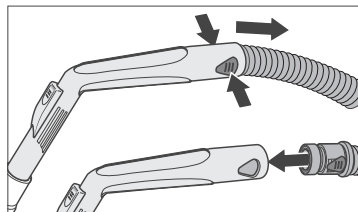

- Kontroller tilbehøret for ev. tilstopping og rengjør ved behov. Det må ikke brukes vann for rengjøring av gulvmunnstykke.

Rengjøring av mellomfilter

- Mellomfilteret bør ved normal bruk rengjøres hver 8. uke. Oftere ved avtagende sugeskraft.

i Til dette brukes en vanlig husholdningssvamp av mykt materiale, for å unngå å skade belegget på lamellene ved rengjøring.

- Rengjør mellomfilterets enkelte lameller med svampen under rennende vann.

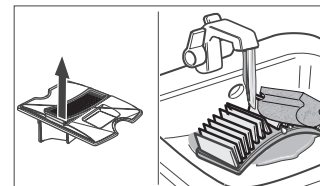

Skifting av mellomfilter

i Mellomfilteret avhendes i restavfallet.

- Ved normal bruk må mellomfilteret skiftes minst hver 12. måned. Tidligere ved behov.

Skifting av HEPA kombifilter

i HEPA-Plus filteret består av HEPA filteret og et utblåsningsfilter. For å oppnå optimal rengjørings effekt og maskinfunksjon må dette skiftes minst hver 18. måned. Oftere ved skade eller ved store mengder urenheter.

⚠ HEPA-Plus filteret må ikke vaskes!

- Ta av lokket.

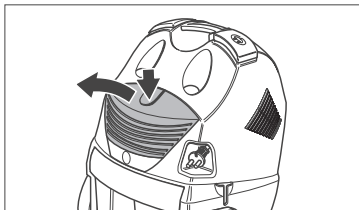

- Ta ut HEPA-Plus filteret.

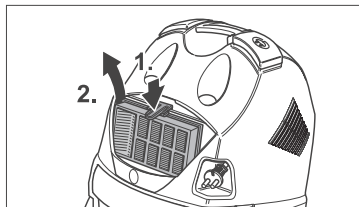

- Sett inn et nytt HEPA-Plus filter slik at du hører et "KLIKK" når filteret sitter som det skal.
- Sett på lokket, som også går i inngrep med et "KLIKK".

Rengjør innsugningskanalen i vannfilterbeholderen

- Avleiringer i innsugningskanalen kan fjernes ved å spyle med vann ovenfra.

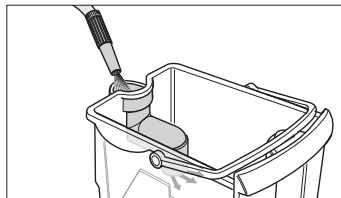

Service

Garanti

De garantibestemmelser som er utgitt av vår distribusjonsavdeling gjelder i alle land.

Eventuelle feil på maskinen blir reparert gratis i garantitiden, dersom disse kan føres tilbake til material- eller produksjonsfeil.

Ved behov for garantireparasjoner henvender du deg til din forhandler eller nærmeste autoriserte serviceforhandler.

Kundeservice

Dersom du har spørsmål eller det oppstår feil er vi alltid parat til å hjelpe deg. Adressen finner du på baksiden.

Feilretting

Feil har ofte en enkelt årsak, som du ved hjelp av følgende oversikt kan rette selv. I tvilstilfeller eller ved feil som ikke er oppført i oversikten, vennligst ta kontakt med din forhandler eller teknisk avdeling hos importøren.



Fare for elektrisk støt!

Reparasjoner på maskinen må kun utføres av servicemontør.

| Feil | Årsak | Utbedring |
|-----------------------------------|---|--|
| Maskinen går ikke. | Brudd på strømtilførselen. | Trekk ut støpselet, koble ut sikringen, kontroller ledning og støpsel for ev. skader |
| Sugeeffekten avtar under bruk. | Beskyttelsesplate glemt eller ikke riktig satt inn. | Sett beskyttelsesplate riktig på plass (se: Leveringsomfang). |
| | Mellomfilter i beholderlokk vått. | La mellomfilter få tørke eller sett inn et nytt filter (se: Service og vedlikehold) |
| | For lite eller for mye vann i vannbeholderen. | Kontroller "MIN" / "MAX"-merkene i beholderen. |
| Mellomfilter i beholderlokk vått. | Stor skumdannelse i vannfilterbeholderen. | Skift vann og tilsett 1–2 korker FoamStop. Vask mellomfilteret og la det tørke eller monter nytt filter. |
| Utilstrekkelig sugeeffekt. | Mellomfilter mangler eller er ikke satt riktig inn. | Kontroller. |
| | HEPA-Plus filteret er skittent. | Skift HEPA-Plus filter (se: Service og vedlikehold). |
| | Mellomfilter er skittent. | Rengjør filter eller skift ved behov (se: Service og vedlikehold). |
| | Tilbehør tilstoppet. | Utbedre tilstopping. |
| | Avleiringer i innsugningskanal. | Fjern avleiringer (se: Service og vedlikehold). |
| | Vannbeholder ikke satt riktig inn. | Kontroller (se: Betjening). |
| | Luftdyse på håndtak åpen. | Steng luftdyse. |
| Store skumdannelser i beholder. | Det mangler skumdempingsmiddel. | Skift vann og tilsett 1 kork skumdempingsmiddel i vannbeholderen. |

Tekniske data

| | |
|--|---------------------------|
| Nettspenning | 220–240 V |
| Frekvens | 1~ 50, 60 Hz |
| Effekt, | P _{maks.} 1400 W |
| Effekt, | P _{nom.} 1200 W |
| Undertrykk | 230 mbar |
| Luftmengde | 55 l/s |
| Påfyllingsmengde vannfilterbeholder | 2 liter |
| Støy nivå | 69 dB(A) |
| Vekt uten tilbehør | 8,5 kg |
| Elektrisk ledning, lengde | 5,5 m |
| Mål | 480 x 305 x 520 mm |
| Diameter, tilbehør | Ø 35 mm |
| HEPA-Plus filter (H 12 klasse iht. EN 1822) | |

Det tas forbehold om tekniske endringer.

Kära kund

Med Kärcher DS 5500 har du köpt en sugare med helt nytt **vattenfiltersystem** från Kärcher, som även suger upp de allra minsta artiklarna. Det extra **HEPA-plus-filtret** är en fälla för alla allergiutlösande ämnen. Den utgående luften är till 99,99 % renad från alla partiklar som är större än 0,3 µm och är därmed renare än rumsluften.

Kärchers vattenfiltersugares verkan

| Vattenfilter | Mellanfilter | HEPA |
|--|--------------|------|
| Partiklar som kan tränga in i lungorna | | |
| Fint damm | | |
| Huskvalster (exkrement) | | |
| Bakterier | | |
| Damm | | |
| Sporer | | |
| Pollen | | |
| Grovmuts (djurhår, ludd, smulor...) | | |

Avskiljning av alla partiklar som är större än 0,3 µm 98 % 99 % 99,99 %

Leveransomfånget som står på nästa sida ska ge en första överblick över maskin och tillbehör. Närmare information och tips hur maskinen används står på de följande sidorna.

Allergiinformation

I denna bifogade broschyr informerar vi om allergi och dess orsaker som är ett allt viktigare tema. Unna dig lite tid för att läsa igenom den – det lönar sig!

Innehåll

| | |
|--|----|
| Leveransomfång | 77 |
| Säkerhetsanvisningar | 78 |
| Avsedd användning | 78 |
| Allmänna säkerhetsanvisningar | 78 |
| Elanslutning | 78 |
| Miljöskydd | 78 |
| Drift | 78 |
| Före start | 78 |
| Montering av tillbehörshållaren | 78 |
| Påfyllning av vattenfilterbehållaren | 79 |
| Tillkoppling | 79 |
| Sugning med golvmunstycke | 80 |
| Sugning med fogmunstycke, möbelmunstycke och möbelpensel | 80 |
| Parkeringsläge | 80 |
| Stopp | 81 |
| Transport och förvaring | 81 |
| Underhåll | 81 |
| Rengöring av maskin och tillbehör | 81 |
| Byte av mellanfilter | 81 |
| Byte av HEPA-kombifilter | 81 |
| Rengöring av insugningskanalen i vattenfilterbehållaren | 82 |
| Service | 82 |
| Garanti | 82 |
| Kundtjänst | 82 |
| Felsökning | 83 |
| Tekniska data | 83 |

Leveransomfång

Framsida

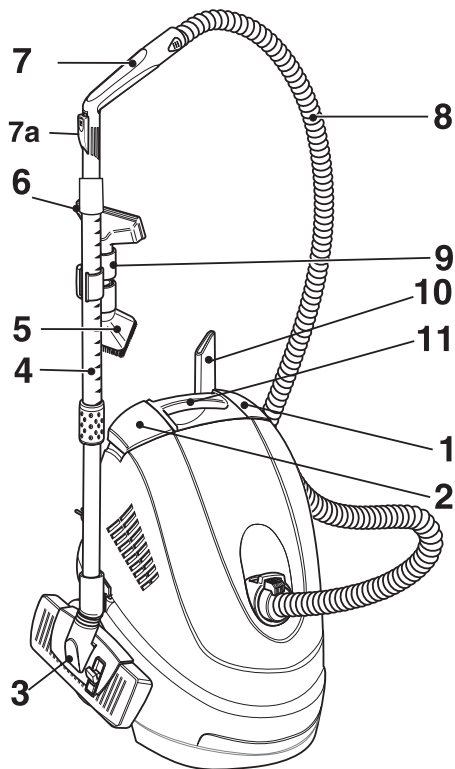

Baksida

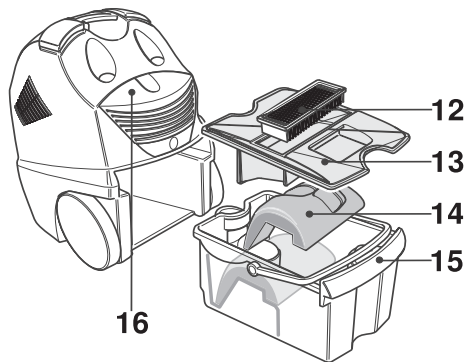

Kontrollera vid uppackningen att innehållet är komplett.
Meddela handlaren eventuella transportskador.

1 Strömställare TILL/FRÅN

För till och frånslagning

2 Knapp för kabelupplindning

Tryck på den för att dra in anslutningskabeln

3 Golvmunstycke

Omkopplingsbart för mattor/hårda ytor

4 Teleskoprör

Stegvis inställbart för ergonomiskt arbete

5 Möbelpensel

För skonsam rengöring av möbler och för att damma av böcker

6 Möbelmunstycke med trådlyftare

Bl a för rengöring av möbler

7 Handtag med softgripinlägg

Sugeffekten regleras med en slid (7a)

8 Sugslang

9 Tillbehörshållare

för möbelpensel och möbelmunstycke

10 Fogmunstycke

För kanter, fogar och värmeelement

11 Bärhandtag

gör det bl a möjligt att lyfta maskinen över trappor

12 Mellanfilter (Perma-Power-Filter)

Filterar svävande ämnen och skyddar sugturbinen

13 Behållarlock

14 Stötplatta

15 Vattenfilterbehållare

Filterar insugen smuts i vattenbad

16 HEPA-plus-filter

Består av:

HEPA filter

filterar bort 99,99 % av alla partiklar som är större än 0,3 µm

Utluftfilter

Filterar sugturbinens sugluft

visas ej på bilden:

- Skum-ex vätska (FoamStop)
- Allergibroschyren

Säkerhetsanvisningar

Läs och följ denna bruksanvisning innan maskinen tas i bruk.

Förvara bruksanvisningen för senare användning eller för andra användare.

Avsedd användning

Använd maskinen uteslutande

- med påfylld vattenfilterbehållare
- för icke industriella ändamål
- med av Kärcher godkända tillbehör och reservdelar.

Maskinen är avsedd för torrsugning enligt beskrivning och säkerhetsanvisningar i bruksanvisningen.

Som tillval kan även vätska sugas upp.

Allmänna säkerhetsanvisningar

Låt barn och ungdomar endast använda maskinen under uppsikt.

Lämna aldrig maskinen utan uppsikt när huvudströmbrytaren är tillslagen.

Elanslutning

Den på typskylten angivna spänningen måste överensstämma med nätets.

Risk för elektriska stötar!

Ta aldrig i nätkontakten med våta händer.

Kontrollera alltid sladden och nätkontakten före varje användning. Låt genast auktoriserad kundtjänst/elektriker byta ut defekt sladd.

I fuktiga rum som t ex badrum får maskinen endast anslutas till uttag med jordskyddsbrytare. Kontakta elektriker i tveksamma fall.

Explosionsrisk!

Explosiv vätska, brännbar gas, explosivt damm liksom koncentrerad syra och koncentrerat lösningsmedel får varken sprutas eller sugas upp!

Därtill hör bensin, färgförtunning eller brännolja som tillsammans med sugluften bildar explosiva blandningar och dessutom aceton, koncentrerade syror och lösningsmedel, aluminium- och magnesiumdamm.

Dessa ämnen kan dessutom angripa maskinens material.

Sug ej upp brinnande eller glödande föremål.

Om maskinen används inom farliga områden (t ex bensinstationer) ska gällande säkerhetsföreskrifter beaktas. Maskinen får ej användas i explosionsfarliga rum.

Miljöskydd

Förpackning

Förpackningen är återanvändbar.

Skrotning

Gällande föreskrifter för skrotning kan erhållas av Kärcher.

Drift

Före start

- Anslutning av sugslang.
- Sätt ihop teleskopröret och golvmunstycket.

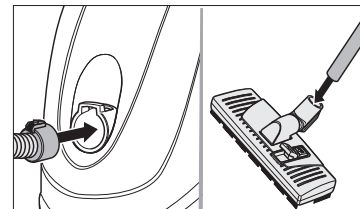

Montering av tillbehörshållaren

 *Tillbehörshållaren är avsedd för att hålla möbelpensel och möbelmunstycke.*

- Förbind handtaget med teleskopsugröret.

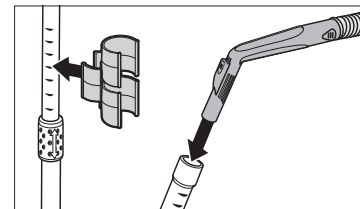

Anpassar teleskopröret

i Avspänd arbetsställning erhåller du om du anpassar teleskopröret till din storlek.

- Lossa spärren och dra ut resp tryck in det inre röret till önskad längd.

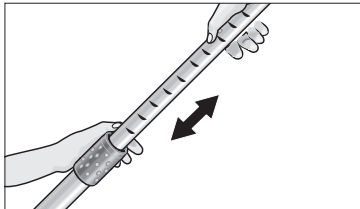

Påfyllning av vattenfilterbehållaren

⚠ Använd inte aggregatet utan påfylld vattenfilterbehållare!

i Vid leverans är mellanfiltret och den böjda stötplattan redan monterade. Kontrollera vid påfyllningen att dessa delar är riktigt monterade (se LEVERANSOMFÅNG). De kan vara orsaken till dålig sugeffekt eller till att mellanfiltret bortfaller för tidigt (se AVSLUTA DRIFT).

- Tryck på spärren och dra ut vattenfilterbehållaren.

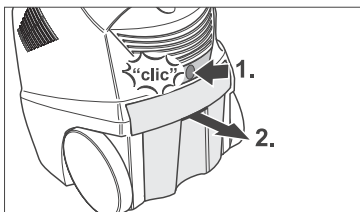

- Ta av vattenfilterbehållarens lock och fyll behållaren med ledningsvatten upp till MAX-markeringen (ca 2 l)!

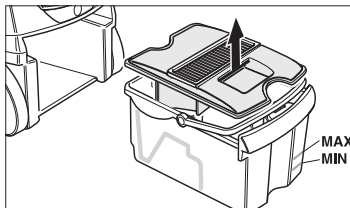

i Sugaren fungerar genom att den insugna luften virvlas runt i vattenfiltret. Därvid samlas smutsen och rengöringsmedelsrester från golvbeläggningarna i vattenbadet. Under vissa omständigheter kan detta leda till skumbildning. Tillsätt ett fullt lock med skum-ex i vattenfilterbadet för att förebygga detta. Skum-ex-vätskan är miljövänlig och bryts ner fullständigt biologiskt. En lätt skumbildning under drift är normalt och påverkar inte funktionen.

- Håll ett lock skum-ex (FoamStop) i vattenfilterbehållaren.

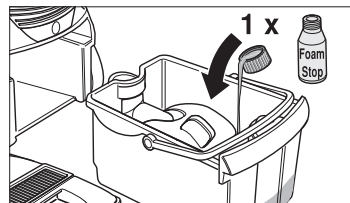

- Sätt på locket igen. För in vattenfilterbehållaren helt och dra den uppåt tills den snäpper fast.

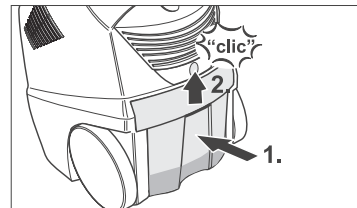

i Fyll på vatten om vattennivån i behållaren sjunker under MIN-markeringen.

Tillkoppling

- Dra ut sladden helt ur maskinen och stick kontakten i vägguttaget.
- Tryck på strömställaren TILL/FRÅN.

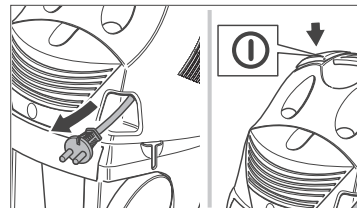

i Sug ej upp större mängder av pulver (kakao, mjöl, tvättmedel och liknande ämnen).

Sugning med golvmunstycke

Sugning på hårda ytor

- Tryck på golvmunstyckets omkopplare med foten för att trycka in borstremarna på golvmunstyckets undersida.

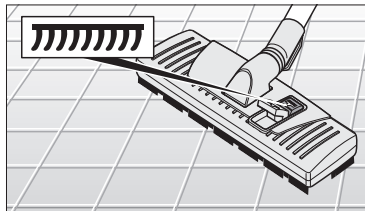

Sugning av mattor

- i** Genom den konstant höga sugeffekten kan munstyckena suga fast sig på mattor, möbler, gardiner osv. Öppna i så fall det skjutbara luftreglaget för att reducera sugeffekten och stäng det därefter igen.

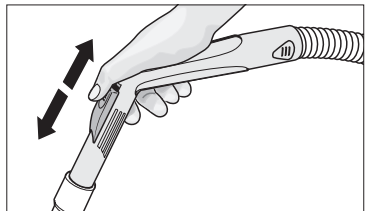

- Tryck på golvmunstyckets omkopplare med foten för att trycka in borstremarna på golvmunstyckets undersida.

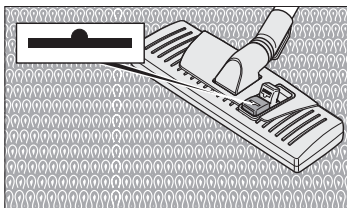

Våtsugning (golvmunstycket kan ej användas)

- i** Fuktig smuts resp små mängder vätska upp till ca 0,5 l kan vid fylld vattenfilterbehållare alltid sugas upp. Använd handtaget utan sugrör till detta.

Sugning med fogmunstycke, möbelmunstycke och möbelpensel

Fogmunstycke

För kanter, fogar, värmeelement ...

Möbelmunstycke med trådlyftare

För rengöring av möbelklädsel och gardiner.

Möbelpensel (kan vridas 360°)

För skonsam rengöring av möbler, dammning av böcker, bilinstrument ...

- Möbelmunstycke kan efter användning fästas i tillbehörshållaren.
- Fogmunstycke och FoamStop kan förvaras i maskinen.

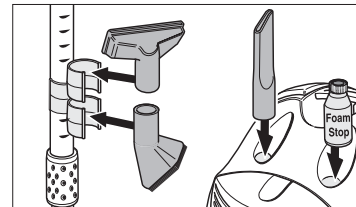

Parkeringsläge

- Tryck på strömställaren TILL/FRÅN för att stänga av maskinen.
- Fäst golvmunstycket på maskinen under pauser.

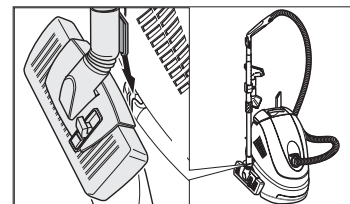

Stopp

- Tryck på strömställaren TILL/FRÅN för att stänga av maskinen.
- Dra ur nätkontakten.
- Tryck på knappen för sladdupplindning. Sladden dras in automatsikt.

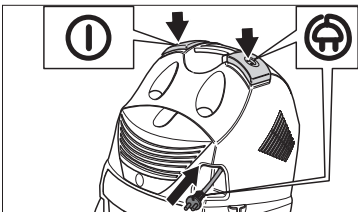

i Efter varje användning måste vattenfilterbehållaren, filterlocket och stötplattan rengöras och torkas. Se till stötplattans gejder är rena.

- Ta ut vattenbehållaren ur maskinen (se PÅFYLLNING AV VATTENFILTERBEHÅLLAREN).
- Ta av locket och stötplattan.

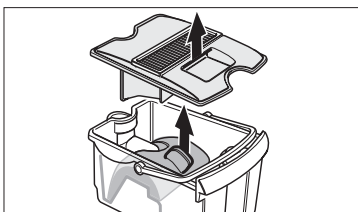

- Töm vattenfilterbehållaren över en rundning.
- Rengör och torka locket och vattenfilterbehållaren.

⚠ Vattenfilterssystemets alla delar, särskilt mellanfiltret, måste torkas av noggrant innan de förvaras!

Transport och förvaring

- Använd bärhandtaget för att transportera maskinen.
- För att lufta vattenfilterbehållaren är det lämpligt att inte skjuta in den helt i maskinen under förvaring.

Underhåll

⚠ Fara!

Dra ut nätkontakten innan underhållsåtgärder påbörjas.

Rengöring av maskin och tillbehör

- Torka av maskinen med en fuktig lapp. Använd inga aggressiva medel som t ex skurpulver.
- Sugslangen och handtaget kan tas isär för rengöring.

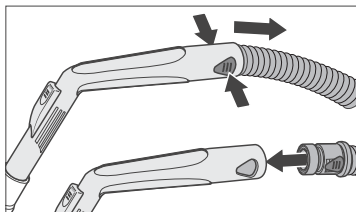

- Kontrollera om tillbehöret är täppt och rengör det vid behov. Golvmunstycket får ej rengöras med vatten.

Rengöring av mellanfilter

- Rengör mellanfiltret var 8:e vecka vid normal användning. Vid avtagande sugkraft även tidigare.

i Använd en vanlig hushållssvamp av mjukt material för att inte skada de ytbehandlade lamellerna vid rengöring.

- Rengör mellanfiltrets enskilda lameller under rinnande vatten med svampen.

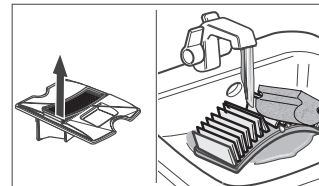

Byte av mellanfilter

i Mellanfiltret kan kastas i hushållssoporna.

- Vid normal användning ska mellanfiltret bytas efter max ett år, vid behov tidigare.

Byte av HEPA-kombifilter

i HEPA-plus-filtret består av HEPA-filtret och ett utluftfilter. För att maskinen ska fungera optimalt ska filtret bytas ut senast efter 18 månader. Vid defekt eller stark nedsmutsning tidigare.

⚠ Tvätta ej HEPA-plus-filtret!

- Ta av locket.

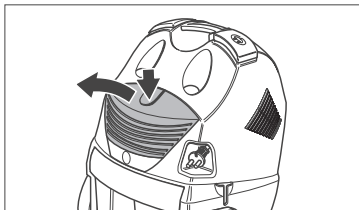

- Ta ut HEPA-plus-filtret.

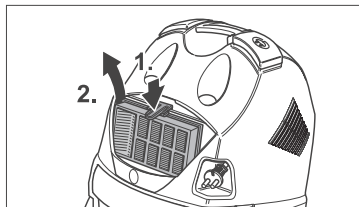

- Sätt i det nya HEPA-plus-filtret så, att det snäpper fast med ett "KLICK".
- Sätt på locket så, att det snäpper fast med ett "KLICK".

Rengöring av insugningskanalen i vattenfilterbehållaren

- Avlagringar i insugningskanalen kan avlägsnas genom spolning med vattenstråle uppifrån.

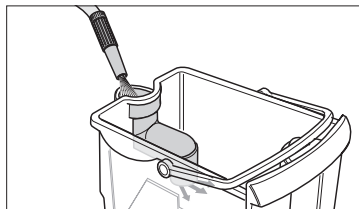

Service

Garanti

För varje land gäller vår representants garantivillkor. Eventuella fel på maskinen repareras kostnadsfritt under garantitiden, såvida orsaken är material- eller tillverkningsfel.

Kontakta återförsäljaren eller vår representant vid garantifall.

Kundtjänst

Kontakta gärna Kärcher vid frågor och eventuella störningar. Adressen står på baksidan.

Felsökning

Störningar har ofta enkla orsaker, vilka du själv kan åtgärda med hjälp av följande översikt. Kontakta kundtjänsten i tveksamma fall eller vid en här ej nämnd störning/orsak.



Risk för elektriska stötar!

Eventuell reparation på maskinen får endast utföras av auktoriserad kundtjänst.

| Störning | Orsak | Åtgärd |
|--------------------------------------|--|---|
| Maskinen startar ej. | Strömtillförsel avbruten. | Dra ut nätkontakten och kontrollera sladd ens och nätkontaktens tillstånd. |
| Sugeffekten avtar under drift. | Stötplattan har glömts eller är felmonterad. | Montera stötplattan riktigt (se Leveransomfång). |
| | Mellanfiltret i behållarlocket vått. | Låt mellanfiltret torka eller sätt i nytt (se Underhåll). |
| | För lite eller för mycket vatten i vattenbehållaren. | Kontrollera på behållarens MIN/MAX-markering. |
| Mellanfiltret i behållarlocket vått. | Stark skumbildning i vattenfilterbehållaren. | Byt vatten och tillsätt 1-2 lock FoamStop. Tvätta och torka mellanfiltret eller sätt i nytt filter. |
| Ottillräcklig sugeffekt. | Mellanfiltret saknas eller är felmonterat. | Kontrollera. |
| | HEPA-plus-filtret är smutsigt. | Byt HEPA-plus-filter (se Underhåll). |
| | Mellanfiltret är smutsigt. | Tvätta filtret eller sät i nytt vid behov (se Underhåll). |
| | Tillbehör täppt. | Åtgärda. |
| | Avlagringar i sugkanalen. | Avlägsna avlagringarna (se Underhåll). |
| | Vattenbehållaren ej riktigt fastsnäppt. | Kontrollera (se Handhavande). |
| | Luftsliden på handtaget öppen. | Stäng luftsliden. |
| Stark skumbildning i behållaren. | FoamStop saknas. | Byt vatten och tillsätt 1 lock FoamStop i vattenbehållaren. |

Tekniska data

| | |
|-------------------------------------|---------------------------|
| Spänning | 220–240 V |
| Frekvens | 1~ 50, 60 Hz |
| Effekt | P _{max} 1400 W |
| Effekt | P _{nom} 1200 W |
| Vakuump | 230 mbar |
| Luftmängd | 55 l |
| Påfyllningsmängd i vattenbehållaren | 2 l |
| Ljudnivå | 69 dB(A) |
| Vikt utan tillbehör | 8,5 kg |
| Nätkabel, längd | 5,5 m |
| Mått | 480 x 305 x 520 mm |
| Vidd, tillbehör | Ø 35 mm |
| HEPA-plus-filter | H 12 klass enligt EN 1822 |

Rätt till tekniska ändringar förbehålles.

Hyvä asiakas

Kärcher DS 5500 imurissa on aivan uudentyypinen Kärcherin

vesisuodatusjärjestelmä, joka suodattaa pienimmätkin hiukkaset. Lisäksi imurissa on **HEPA-Plus tehosuodatin**, joka pitää sisällään allergeenit. Ulostulevasta ilmasta poistetaan 99,99 %:sti kaikki yli 0,3 µm kokoiset hiukkaset. Näin poistoilma on puhtaampaa kuin huoneilma.

Kärcher vesisuodatinimurin suodatuskyky

| Vesisuodatin | Välisuodatin | HEPA |
|--|--------------|------|
| Keuhkoihin pääsevät hiukkaset | | |
| Hienopöly | | |
| Pölypunkit (eritteet) | | |
| Bakteerit | | |
| Pöly | | |
| Homesienet | | |
| Siitepöly | | |
| Karkea lika (eläinten karvat, nöyhtä, leivänmurut ...) | | |

Kaikkien yli 0,3 µm kokoisten hiukkasten suodatusaste prosentteina

98 % 99 % 99,99 %

Seuraavalla sivulla on kuva imurista ja sen varusteista. Imurin käyttöä koskevat tarkemmat ohjeet ovat seuraavilla sivuilla.

Allergia-aapinen

Oheisessa esitteessä on tietoa allergioista ja niiden aiheuttajista. Lue esite läpi kaikessa rauhassa, se kannattaa.

Sisällysluettelo

| | |
|--|----|
| Imuri ja sen varusteet | 85 |
| Turvallisuusohjeet | 86 |
| Määräystenmukainen käyttö | 86 |
| Yleisiä turvallisuusohjeita | 86 |
| Sähköliitäntä | 86 |
| Ympäristönsuojelu | 86 |
| Käyttö | 86 |
| Valmistelut | 86 |
| Varusteiden pidikkeen kiinnitys | 86 |
| Vesisuodatussäiliön täyttö | 87 |
| Käynnistys | 87 |
| Imurointi lattiasuuttimella | 88 |
| Rakosuuttimen, kalustesuuttimen ja harjasuuttimen käyttö | 88 |
| Parkkiasento | 88 |
| Käytön lopetus | 89 |
| Kuljetus / säilytys | 89 |
| Hoito / huolto | 89 |
| Imurin ja varusteiden puhdistus | 89 |
| Välisuodattimen vaihto | 89 |
| HEPA-yhdistelmäsuodattimen vaihto | 89 |
| Vesisuodatussäiliön imukanavan puhdistus | 90 |
| Huolto | 90 |
| Takuu | 90 |
| Huoltopalvelu | 90 |
| Toimenpiteitä käyttöhäiriöiden varalle | 91 |
| Tekniset tiedot | 91 |

Imuri ja sen varusteet

Kuva edestä

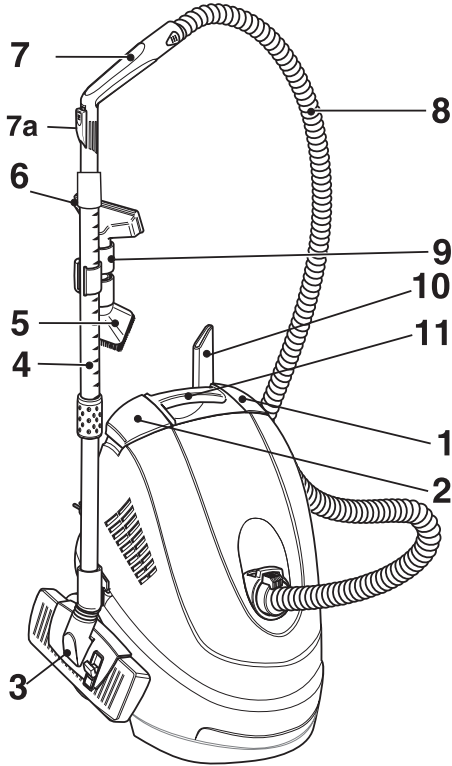

Kuva takaa

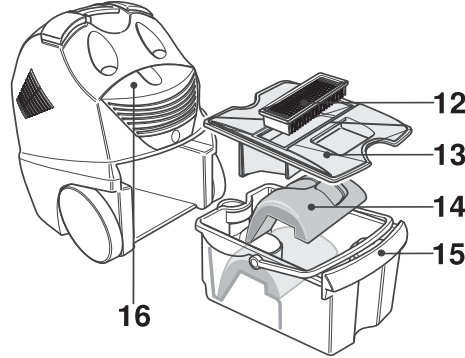

Tarkista sisältäkö pakkaus kaikki ilmoitetut varusteet.

Jos laite on vaurioitunut kuljetuksen aikana, ilmoita siitä heti myyjäliikkeeseen.

1 Käyttökytkin PÄÄLLE/POIS

imuri käynnistetään kytkintä painamalla ja pysäytetään painamalla uudelleen kytkintä

2 Liitäntäjohdon kelauspainike

kelaat liitäntäjohto sisään painamalla painiketta

3 Lattiasuutin

voidaan käyttää mattopintojen ja koviin pintojen imurointiin

4 Teleskooppi-imutanko

pituus säädettävissä portaittain ergonomista työasentoa varten

5 Harjasuutin

kalusteiden hellävaraiseen puhdistamiseen ja kirjojen imurointiin

6 Kalustesuutin, jossa on nukankeräjä
tekstiilipintojen puhdistukseen.

7 Käsikahva, Softgrip-tartuntapinta
Imuteho säädettävissä ilmansäätöluistista (7a)

8 Imuletku

9 Varusteiden pidike
harja- ja kalustesuuttimelle

10 Rakosuutin

reuna-alueiden, rakojen ja pattereiden puhdistukseen

11 Kantokahva

sen ansiosta konetta on helppo kantaa rappusissa jne.

12 Välisuodatin (Perma-Power-Filter)

suodattaa imuilman ja suojaa imuturbiinia

13 Säiliön kansi

14 Ohjauslevy

15 Vesisuodatussäiliö

suodattaa sisään imetyn liian veden avulla

16 HEPA-plus suodatin

koostuu kahdesta suodattimesta:

HEPA suodatin

suodattaa 99,99%:sti kaikki yli 0,3 µm

poistoilmasuodatin

suodattaa imuturbiinin jäähdytysilman

ei kuvaa:

– Vaahdonestoaine (FoamStop)

– Allergia-aapinen

Turvallisuusohjeet

Lue ennen laitteen ensimmäistä käyttökertaa tämä käyttöohje ja noudata siinä olevia ohjeita.

Säilytä käyttöohje huolellisesti, jotta se löytyy helposti myöhemmin tarvittaessa tai laitteen omistajan vaihtuessa.

Määräystenmukainen käyttö

Käytä laitetta ainoastaan

- vedensuodatinastia täytettynä
- kotitalouskäytössä
- Kärcherin hyväksymien varusteiden ja varaosien kanssa.

Laitte on tarkoitettu käytettäväksi kuivaimurina tässä annettujen käyttö- ja turvallisuusohjeiden mukaisesti.

Valinnaisesti voidaan imuroida myös nesteitä.

Yleisiä turvallisuusohjeita

Älä anna lasten ja nuorten käyttää laitetta ilman valvontaa.

Älä jätä laitetta ilman valvontaa, jos pääkytkin on kytkettynä päälle.

Sähköliitäntä

Tyyppikilvessä olevan jännitteen on oltava sama kuin verkkojännitteen.

⚠ Sähköiskun vaara!

Älä tartu verkkopistokkeeseen märin käsin.

Tarkista aina ennen käyttöä liitäntäjohdon ja verkkopistokkeen kunto. Vaurioitunut liitäntäjohto on jätettävä välittömästi valtuutetun huoltoliikkeen/sähköasentajan vaihdettavaksi.

Kun käytät laitetta kosteissa tiloissa, esim. kylpyhuoneessa, liitä se vain pistorasiaan, joka on varustettu FI-suojakytkimellä. Jos olet epävarma, käännä sähköasentajan puoleen.

⚠ Räjähdyksivaara!

Älä koskaan suihkuta tai imuroi räjähtäviä nesteitä, palavia kaasuja, räjähtäviä pölyjä tai laimentamattomia happoja tai liuotteita! Niihin kuuluvat mm. bensiini, maalinohenteet tai polttoöljy, koska ne voivat muodostaa räjähtäviä höyryjä tai seoksia sekoitessaan imuilmaan; lisäksi asetoni, laimentamattomat hapot ja liuotteet, alumiini- ja magnesiumipöly. Nämä aineet voivat myös syövyttää laitteessa käytettyjä materiaaleja.

Älä imuroi palavia tai hehkuvia esineitä.

Käytettäessä laitetta vaara-alueilla (esim. huoltoasemilla) on noudatettava paikallisia turvallisuusmääräyksiä. Laitteen käyttö räjähdysvaarallisissa tiloissa on kielletty.

Ympäristönsuojelu

Pakkausmateriaalin hävittäminen

Pakkaus on valmistettu materiaaleista, jotka voidaan kierrättää. Toimita pakkausmateriaali keräyspisteeseen uusiokäyttöä varten.

Käytöstä poistetun laitteen hävittäminen

Käytöstä poistetun laitteen hävittämismahdollisuuksista saat tietoa Kärcher-laitteiden myyjäliikkeestä.

Käyttö

Valmistelut

- Kiinnitä imuletuk.
- Kiinnitä teleskoopipitanko lattiasuuttimeen.

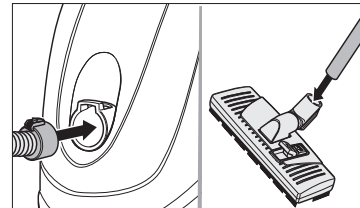

Varusteiden pidikkeen kiinnitys

i Varusteiden pidike on tarkoitettu harja- ja kalustesuuttimen kiinnittämiseen.

- Kiinnitä käsikahva teleskooppi-imutankoon.

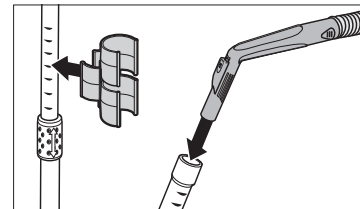

Teleskooppi-imutangon säätö

i Säädä teleskooppi-imutangon pituus juuri itsellesi sopivaksi, jottei selkäsi rasittuisi turhaan imuroinnista.

- Avaa lukkorengas ja säädä sisempi tanko sopivan pituiseksi vetämällä tai työntämällä se sopivaan asentoon.

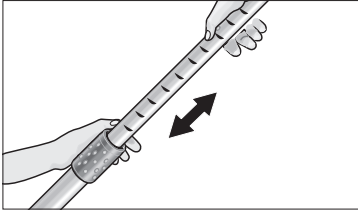

Vesisuodatussäiliön täyttö

⚠ Älä käytä laitetta ilman täytettyä vesisuodatinastia!

i Imuri toimitetaan välisuodattimen ja kaarevan ohjauslevyn ollessa kiinnitettynä paikoilleen. Varmista säiliötä täytettäessä, että nämä osat (katso IMURI JA VARUSTEET) ovat oikein paikoillaan. Muutoin ne voivat olla syytä huonoon imutehoon tai välisuodattimen ennenaikaiseen vioittumiseen (katso: KÄYTÖN JÄLKEEN).

- Paina lukon avausnappia ja vedä vesisuodatussäiliö pois paikoiltaan.

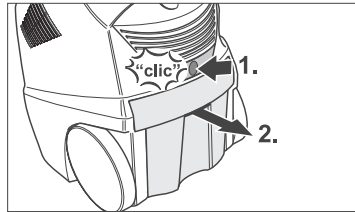

- Poista vesisuodatussäiliön kansi ja täytä säiliö vesijohtovedellä MAX-merkkiin asti (noin 2 litraa)!

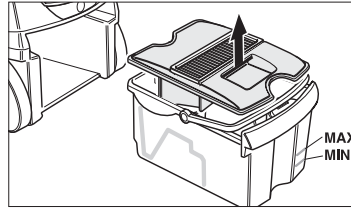

i Imurin toiminta perustuu siihen, että imuilma sekoitetaan veteen vesisuodattimessa, jolloin lattiasta imuroidut ainekset ja pesuainejäämät kerääntyvät vesisäiliöön. Tästä voi olla seurauksena lisääntynyt vaahdon muodostuminen. Liiallisen vaahdon muodostumisen estämiseksi annostele täysi korkillinen vaahdonestoainetta vesisuodatussäiliöön. Vaahdonestoaine on ympäristöystävällistä ja biologisesti täysin hajoavaa. Käytön aikana vaahtoa

muodostuu aina jonkin verran, se on täysin normaalia eikä vaikuta imurin toimintaan.

- Kaada korkillinen vaahdonestoainetta (FoamStop) vesisuodatussäiliöön.

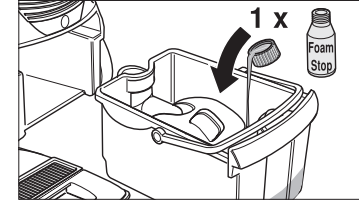

- Pane kansi takaisin säiliön päälle. Työnnä vesisuodatussäiliö paikoilleen ja vedä ylöspäin kunnes se napsahtaa kiinni.

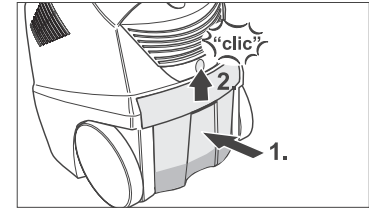

i Kun vedenpinta laskee säiliössä käytön aikana "MIN"-merkin alapuolelle, lisää vettä säiliöön.

Käynnistys

- Vedä liitäntäjohto kokonaan ulos imurista ja laita pistoke verkkopistorasiaan.
- Käynnistä laite painamalla käyttökytkintä.

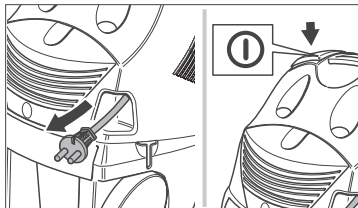

i Jauhemaisia aineita kuten kaakaota, jauhoja, pesuaineita tms. ei saa imuroida suuria määriä.

Imurointi lattiasuuttimella

Kovien pintojen imurointi

- Paina lattiasuuttimen jalkakytkeä, niin suuttimen harjakamat tulevat ulos.

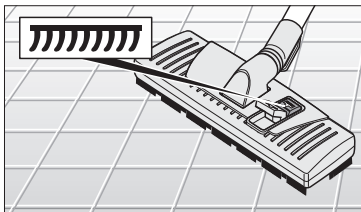

Mattopintojen imurointi

i Imurin imuteho pysyy jatkuvasti korkeana ja siksi imusuuttimien imuteho voi mattoja, tekstiilipintaisia kalusteita, verhoja tms. imuroitaessa olla liian voimakas. Pienennä

tässä tapauksessa imutehoa avaamalla ilmansääätöluisti. Sulje luisti käytön jälkeen.

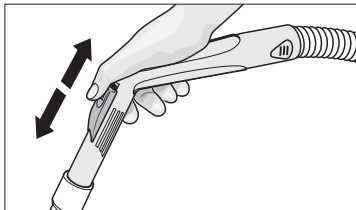

- Paina lattiasuuttimen jalkakytkeä, niin harjakamat siirtyvät lattiasuuttimen sisään.

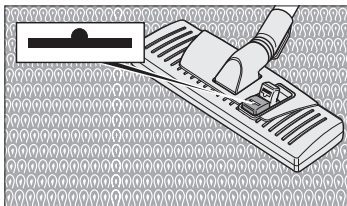

Märkäimurointi (lattiasuutin ei sovellu tähän tarkoitukseen)

i Vesisuodatussäiliön ollessa täynnä voit imuroida milloin tahansa kosteaa likaa tai pieniä määriä nesteitä (maks. 0,5 litraa). Käytä tätä varten käsikahvaa ilman imuputkea.

Rakosuuttimen, kalustesuuttimen ja harjasuuttimen käyttö

Rakosuutin

reuna-alueiden, rakojen ja pattereiden puhdistukseen

Kalustesuutin, jossa on nukankerääjä tekstiilipintaisten kalusteiden ja verhojen puhdistamiseen

Harjasuutin (kiertyy 360°)

kalusteiden hellävaraiseen puhdistamiseen, kirjojen, auton kojelaudan imurointiin ...

- Kaluste- ja harjasuuttimen voi kiinnittää käytön jälkeen varusteiden pidikkeeseen.
- Rakosuuttimen ja FoamStop-pullon voi säilyttää imurissa.

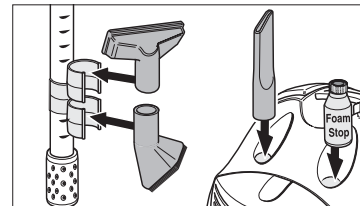

Parkkiasento

- Pysäytä imuri painamalla käyttökytkintä.
- Kiinnitä lattiasuutin työaukojen ajaksi imuriin.

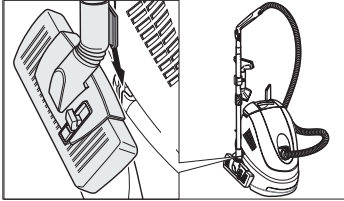

Käytön lopetus

- Pysäytä imuri painamalla käyttökytkintä.
- Irrota verkkopistoke pistorasiasta.
- Paina liitäntäjohdon kelauspainiketta. Liitäntäjohto kelautuu automaattisesti paikoilleen.

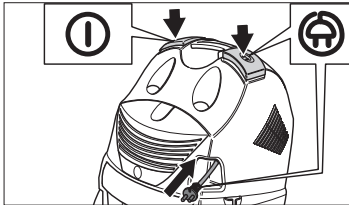

i Vesisuodatussäiliö, suodattimen kansi ja ohjauslevy on pestävä ja kuivattava aina käytön jälkeen. Varmista, että ohjauslevyn urat ovat puhtaat.

- Poista vesisuodatussäiliö imurista (katso: VESISUODATUSSÄILIÖN TÄYTTÖ).

- Poista kansi ja ohjauslevy.

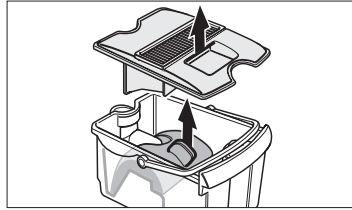

- Tyhjennä vesisuodatussäiliö.
- Puhdista ja kuivaa kansi ja vesisuodatussäiliö.

⚠ Kaikki vesisuodatusjärjestelmän osat, varsinkin välisuodatin, on kuivattava hyvin ennen imurin viemistä säilytyspaikkaan!

Kuljetus / säilytys

- Kun kuljetat imuria, tartu siihen kantokahvasta.
- Jotta vesisuodatussäiliö tuulettuisi säilytyksen aikana, älä työnnä sitä kokonaan imurin sisään.

Hoito / huolto

⚠ Vaara!

Irrota verkkopistoke pistorasiasta aina ennen laitteen puhdistamista tai huoltotoita.

Imurin ja varusteiden puhdistus

- Pyyhi imurin ulkopinta puhtaaksi kostealla pyyhkeellä. Älä käytä syövyttäviä puhdistusaineita, esim. hankaavia pesujauheita.
- Imuletkun ja käsikahvan voit irrottaa toisistaan puhdistusta varten.

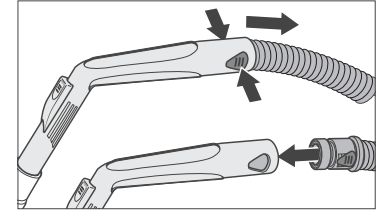

- Tarkista ovatko varusteet tukossa ja puhdista ne tarvittaessa. Älä käytä vettä lattiasuuttimen puhdistamiseen.

Välisuodattimen puhdistus

- Puhdista välisuodatin normaalikäytössä aina 8 viikon välein, imutehon heiketessä aikaisemmin.

i Käytä puhdistamiseen tavallista kaupasta saatavaa pesusientä. Sienen on oltava pehmeää materiaalia pintakäsiteltyjen lamellien vaurioitumisen välttämiseksi puhdistettaessa.

- Pese välisuodattimen lamellit puhtaaksi sienellä juoksevan veden alla.

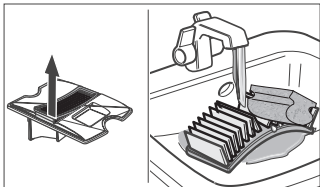

Välisuodattimen vaihto

i Välisuodatin ei ole kierrätettävissä, se on hävitettävä kotitalousjätteen mukana.

- Vaihda välisuodatin normaalikäytössä viimeistään 12 kuukauden kuluttua, tarvittaessa aikaisemmin.

HEPA-yhdistelmäsuodattimen vaihto

i HEPA-plus suodatin koostuu HEPA suodattimesta ja poistoilman suodattimesta. Jotta imurin puhdistusteho ja toiminta säilyvät parhaana mahdollisena, on suodatin vaihdettava viimeistään 18 kuukauden kuluttua. Vaihda suodatin aikaisemmin, jos se vioittuu tai on erittäin likainen.

⚠ Älä pese HEPA-plus suodatinta!

- Irrota kansi.

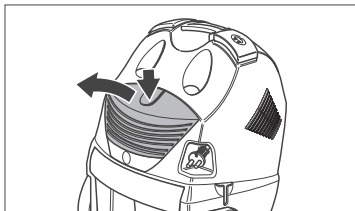

- Ota HEPA-plus suodatin pois paikoiltaan.

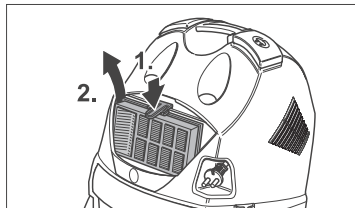

- Kiinnitä HEPA-plus suodatin paikoilleen. Sen pitää napsahtaa kuuluvasti kiinni ("KLIK").
- Aseta kansi paikoilleen. Sen pitää napsahtaa kuuluvasti kiinni ("KLIK").

Vesisuodatussäiliön imukanavan puhdistus

- Imukanavaan kertyneet kerrostumat voi irrottaa huuhtelemalla kanavan yläkautta vesisuihkulla.

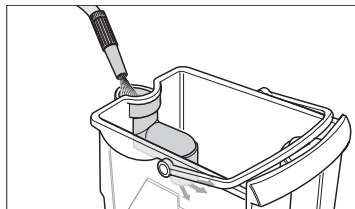

Huolto

Takuu

Kussakin maassa ovat voimassa paikallisen Kärcher-yrityksen laatimat takuehdot. Materiaali- ja valmistusvirheet korjataan takuuajana maksutta.

Takuutapauksessa ota yhteys lähimpään jälleenmyyjään tai valtuutettuun huoltoliikkeeseen. Toimita laite varusteineen ja takuukortteineen sinne välittömästi.

Huoltopalvelu

Kun Sinulla on kysyttävää tai tarvitset apua häiriötapauksissa, autamme mielellämme. Osoite on takasivulla.

Toimenpiteitä käyttöhäiriöiden varalle

Käyttöhäiriöt johtuvat usein pikkuseikoista, jotka voit korjata itse seuraavassa taulukossa olevien ohjeiden avulla. Jos olet epävarma tai jos viat eivät korjaannu ohjeiden avulla käänny valtuutetun huoltoliikkeen puoleen.

Sähköiskun vaara!

Laitteelle tehtävät korjaustyöt saa suorittaa ainoastaan valtuutettu huoltoliike.

| Häiriö | Syy | Toimenpide |
|--------------------------------------|---|--|
| Laite ei toimi. | Sähkösaanti katkennut. | Irrota verkkopistoke pistorasiasta, irrota verkkosulake, tarkista onko liitäntäjohto tai verkkopistoke vaurioitunut. |
| Imuteho heikkenee käytön aikana. | Ohjauslevy unohdettu tai se on väärin paikoillaan. | Kiinnitä ohjauslevy oikein paikoilleen (katso Imuri ja sen varusteet). |
| | Välisuodatin säiliön kannessa märkä. | Anna välisuodattimen kuivua tai kiinnitä uusi (katso Hoito/Huolto). |
| | Vesisäiliössä liian vähän tai liian paljon vettä. | Tarkista säiliön vesimäärä (MIN / MAX -merkit). |
| Välisuodatin säiliön kannessa märkä. | Runsaasti vaahtoa vesisuodatussäiliössä. | Vaihda vesi ja lisää veteen 1-2 korkillista vaahdonestoainetta FoamStop. Pese välisuodatin ja kuivaa tai vaihda uusi suodatin. |
| Imuteho riittämätön. | Välisuodatin puuttuu tai ei ole oikein paikoillaan. | Tarkista. |
| | HEPA-plus suodatin on likainen. | Vaihda HEPA-plus suodatin (katso Hoito ja huolto). |
| | Välisuodatin on likainen. | Pese suodatin, kiinnitä tarvittaessa uusi suodatin (katso Hoito/Huolto). |
| | Varuste tukossa. | Poista tukos. |
| | Imukanavassa on kerrostumia. | Poista kerrostumat (katso Hoito/Huolto). |
| | Vesisäiliö ei ole lukkiutunut kiinni. | Tarkista (katso Käyttö). |
| | Ilmansäätöluisti käsikahvassa auki. | Sulje ilmansäätöluisti. |
| Runsaasti vaahtoa säiliössä. | Vaahdonestoaine puuttuu. | Vaihda vesi ja lisää veteen korkillinen vaahdonestoainetta. |

Tekniset tiedot

| | |
|-------------------------------|------------------------------|
| Nimellisjännite | 220–240 V |
| Nimellistaajuus | 1~ 50, 60 Hz |
| Teho | P _{MAX} 1400 W |
| Teho | P _{NIMELLIS} 1200 W |
| Alipaine | 230 mbar |
| Ilmamäärä | 55 l/s |
| Vesisäiliön täyttömäärä | 2 litraa |
| Melutaso | 69 dB(A) |
| Paino ilman varusteita | 8,5 kg |
| Liitäntäjohto, pituus | 5,5 m |
| Mitat | 480 x 305 x 520 mm |
| Nimellishalkaisija, varusteet | Ø 35 mm |
| HEPA-plus suodatin | |
| H 12 luokitus EN 1822 mukaan | |

Oikeudet teknisiin muutoksiin pidätetään.

Αξιότιμε πελάτη,

Με την επιλογή του Kärcher DS 5500 αποκτήσατε μία ηλεκτρική σκούπα με το εντελώς καινούργιο **σύστημα φίτρου νερού** του Οίκου Kärcher, το οποίο απορροφά ακόμα και τα πιο μικρά σωματίδια. Το επιπλέον **φίλτρο υψηλής απόδοσης HEPA-Plus** αποτελεί παγίδα για όλα τα αλλεργιογόνα. Ο εξερχόμενος αέρας έχει καθαριστεί κατά 99,99% από όλα τα σωματίδια με διάμετρο πάνω από 0,3 μm και είναι έτσι καθαρότερος από τον αέρα του δωματίου.

Η δράση της ηλεκτρικής σκούπας με φίλτρο νερού του Οίκου Kärcher

| Φίλτρο νερού | Ενδιάμεσο φίλτρο | HEPA |
|---|------------------|------|
| Πνευμονοδιαπερατά σωματίδια | | |
| Λεπτές κόκκεις | | |
| Οικιακά ακάρεα (απεκκρίσεις) | | |
| Βακτηρίδια | | |
| Σκόνη | | |
| Σπόροι βακτηριδίων | | |
| Γύρεις | | |
| Χοντροί ρύποι (τρίχες ζώων, χνούδια, ψίχουλα ...) | | |

Βαθμός διαχωρισμού επί τοις εκατό όλων των σωματιδίων άνω των 0,3 μm

| | | |
|------|------|---------|
| 98 % | 99 % | 99,99 % |
|------|------|---------|

Ο πίνακας στην επόμενη σελίδα των μερών και των εξαρτημάτων που παραδίδονται από τον Οίκο Kärcher, δίνει μια πρώτη άποψη σχετικά με τη συσκευή και τα εξαρτήματα. Εκτενέστερες πληροφορίες σχετικά με την εργασία με τη συσκευή δίνονται στις επόμενες σελίδες.

Οδηγός σχετικά με τις αλλεργίες

Αυτή η επισυναπτόμενη μπροσούρα ασχολείται με το όλο και μεγαλύτερης σημασίας θέμα "Αλλεργίες και τα αίτιά τους". Παρακαλούμε να αφιερώσετε λίγο χρόνο και να την μελετήσετε, αξίζει τον κόπο.

Περιεχόμενα

| | |
|---|----|
| Μέρη και εξαρτήματα της συσκευής DS5500 που παραδίδονται μαζί | 93 |
| Υποδείξεις ασφαλείας | 94 |
| Αρμόζουσα χρήση | 94 |
| Γενικές υποδείξεις ασφαλείας | 94 |
| Σύνδεση στο δίκτυο του ηλεκτρικού ρεύματος | 94 |
| Προστασία του περιβάλλοντος | 94 |
| Χειρισμός | 94 |
| Προετοιμασία | 94 |
| Συναρμολόγηση συγκράτησης εξαρτημάτων | 94 |
| Πλήρωση του δοχείου του φίλτρου νερού | 95 |
| Θέση σε λειτουργία | 95 |
| Εργασία με το μπεκ δαπέδων | 96 |
| Εργασίες με το ακροστόμιο (μπεκ) αρμών, ταπετσαριών επίπλων και το πινέλο επίπλων | 96 |
| Θέση στάθμευσης | 96 |
| Λήξη λειτουργίας | 97 |
| Μεταφορά / Φύλαξη | 97 |
| Φροντίδα / Συντήρηση | 97 |
| Καθαρισμός συσκευής και εξαρτημάτων | 97 |
| Αλλαγή ενδιάμεσου φίλτρου | 97 |
| Αλλαγή του φίλτρου συνδυασμού HEPA | 97 |
| Καθαρισμός του αγωγού αναρρόφησης στο δοχείο φίλτρου νερού | 98 |
| Σέρβις | 98 |
| Εγγύηση | 98 |
| Υπηρεσία τεχνικής εξυπηρέτησης πελατών | 98 |
| Αντιμετώπιση βλαβών | 99 |
| Τεχνικά χαρακτηριστικά | 99 |

Μέρη και εξαρτήματα της συσκευής DS 5500 που παραδίδονται μαζί

Πρόσθια άποψη

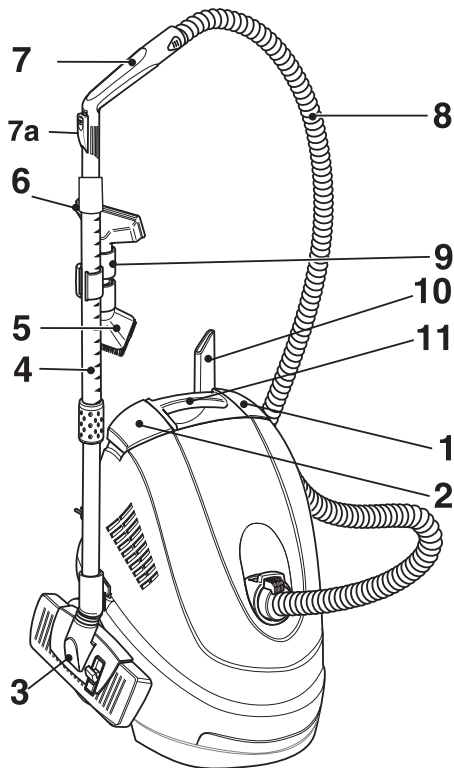

Οπίσθια άποψη

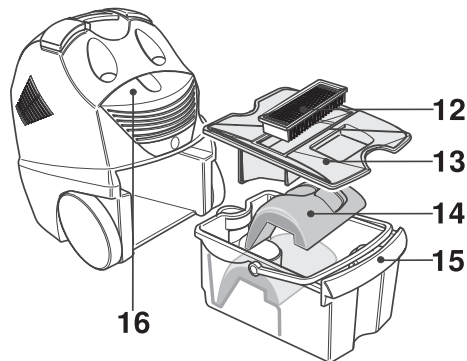

Κατά το ξεπακετάρισμα ελέγξτε την πληρότητα του περιεχομένου της συσκευασίας. Σε περίπτωση ζημιών από τη μεταφορά παρακαλείσθε να πληροφορήσετε αμέσως το κατάστημα, από το οποίο αγοράσατε τη συσκευή.

1 Διακόπτης ON/OFF

Να πατηθεί για τη θέση σε λειτουργία, για την απενεργοποίηση να ξαναπατηθεί.

2 Πλήκτρο περιτύλιξης καλωδίου

Πάτημα για να μπει μέσα το τροφοδοτικό καλώδιο.

3 Μπεκ δαπέδων

Αλλαγή σκοπού χρήσης μοκέτες/σκληρές επιφάνειες.

4 Σωλήνας τηλεσκοπικού τύπου από ανοξείδωτο χάλυβα

Ρυθμιζόμενος με διαβαθμίσεις για εργονομικό τρόπο εργασίας.

5 Πινέλο επίπλων

Για καθάρισμα επίπλων και ξεσκόνισμα βιβλίων χωρίς ζημιές.

6 Ακροστόμιο (μπεκ) ταπετσαριών επίπλων με συλλέκτη ινών

Για καθάρισμα ταπετσαριών επίπλων κλπ.

7 Χειρολαβή με ένθεμα softgrip

Αναρροφητική ισχύς ρυθμιζόμενη με ψευδοσύρτη αέρα (7a).

8 Εύκαμπτος σωλήνας αναρρόφησης

9 Υποδοχή εξαρτημάτων
Για το πινέλο επίπλων και το ακροστόμιο (μπεκ) ταπετσαριών επίπλων.

10 Μπεκ αρμών

Για ακμές, αρμούς, θερμαντικά σώματα (καλοριφέρ).

11 Λαβή μεταφοράς

Καθιστά δυνατή τη μεταφορά σε σκάλες κτλ.

12 Ενδιάμεσο φίλτρο (Perma-Power-Filter)

Φιλτράρει τις αιωρούμενες ύλες και προστατεύει τον στρόβιλο (την τουρμπίνα) αναρρόφησης.

13 Καπάκι δοχείου

14 Πλάκα πρόσπτωσης

15 Δοχείο φίλτρου νερού

Φιλτράρει τους αναρροφημένους ρύπους στο υδρόλουτρο.

16 Φίλτρο HEPA-Plus

Αποτελείται από:

Φίλτρο HEPA

Φιλτράρει το 99,99% όλων των σωματιδίων άνω των 0,3 μm.

Φίλτρο ακάθαρτου αέρα

Φιλτράρει τον ψυχρό αέρα του στρόβιλου αναρρόφησης.

Δεν απεικονίζονται:

- Κατασταλτικό αφρού (FoamStop) (υγρό)
- Οδηγός σχετικά με τις αλλεργίες

Υποδείξεις ασφαλείας

Προτού θέσετε τη συσκευή για πρώτη φορά σε λειτουργία, διαβάστε τις παρούσες οδηγίες χρήσης και ακολουθήστε τες.

Φυλάξτε αυτές τις οδηγίες χρήσης για την μετέπειτα χρήση ή για κάποιον επόμενο χρήστη.

Αρμόζουσα χρήση

Χρησιμοποιείτε τη συσκευή αυτή αποκλειστικά και μόνο

- με γεμάτο δοχείο φίλτρου νερού
- για μη επαγγελματικούς σκοπούς,
- με τα εξαρτήματα και ανταλλακτικά που έχουν εγκριθεί από τον Οίκο Kärcher.

Η συσκευή προορίζεται για χρήση όπως περιγράφεται στις παρούσες οδηγίες χρήσης και στις υποδείξεις ασφαλείας σαν ηλεκτρική σκούπα (αναρροφητήρα) αναρρόφησης στεγνών ρύπων.

Προαιρετικά μπορούν να αναρροφηθούν επίσης υγρά.

Γενικές υποδείξεις ασφαλείας

Η χρήση της συσκευής επιτρέπεται σε παιδιά και εφήβους μόνον υπό επίβλεψη.

Μην αφήνετε τη συσκευή ποτέ χωρίς επίβλεψη, όσο είναι ανοιχτός ο κεντρικός διακόπτης.

Σύνδεση στο δίκτυο του ηλεκτρικού ρεύματος

Η τάση στην πινακίδα τύπου πρέπει να συμφωνεί με την τροφοδοτική τάση.

⚠ Κίνδυνος ηλεκτροπληξίας!

Μην πιάνετε ποτέ το φως με βρεγμένα χέρια.

Πριν από κάθε λειτουργία της συσκευής ελέγχετε το καλώδιο σύνδεσης στο δίκτυο και το φως για ζημιές. Αναθέτετε αμέσως σε εξουσιοδοτημένη

υπηρεσία τεχνικής εξυπηρέτησης πελατών/ εξειδικευμένο ηλεκτρολόγο την αλλαγή του χαλασμένου καλωδίου σύνδεσης στο δίκτυο.

Συνδέστε τη συσκευή σε χώρους με υγρασία, π.χ. στο μπάνιο, μόνο σε πρίζες με προεγκατεστημένο προστατευτικό διακόπτη FI. Σε περίπτωση αμφιβολίας ζητήστε τη συμβουλή ηλεκτρολόγου.

⚠ Κίνδυνος έκρηξης!

Μην ψεκάσετε και μην αναρροφάτε ποτέ εκρηκτικά υγρά, καύσιμα σε μορφή αερίων, εκρηκτικές σκόνες καθώς και μη αραιωμένα οξέα και διαλύτες!

Σ' αυτά συγκαταλέγονται η βενζίνη, τα αραιωτικά χρωμάτων ή το πετρέλαιο θέρμανσης, τα οποία από την ανάμιξη με τον αναρροφούμενο αέρα μπορούν να σχηματίσουν εκρηκτικούς ατμούς ή μίγματα, περαιτέρω η ακετόνη, αναραιωτά οξέα και διαλυτικά, κόνεις αλουμινίου και μαγνησίου. Αυτές οι ύλες μπορούν επιπλέον να προσβάλλουν τα υλικά που χρησιμοποιήθηκαν στη συσκευή.

Μην αναρροφάτε καιγόμενα ή πυρακτωμένα αντικείμενα.

Κατά τη χρήση της συσκευής σε επικίνδυνους τομείς (π.χ. σε πρατήρια καυσίμων) πρέπει να τηρούνται οι ανάλογες προδιαγραφές ασφαλείας. Η λειτουργία σε χώρους, όπου υφίσταται κίνδυνος έκρηξης απαγορεύεται.

Προστασία του περιβάλλοντος

Απόσυρση της συσκευασίας

Τα υλικά της συσκευασίας είναι ανακυκλώσιμα. Παρακαλούμε να οδηγήσετε τη συσκευασία στα αντίστοιχα Κέντρα Συλλογής για την αξιοποίησή της.

Απόσυρση της παλιάς συσκευής

Πληροφορίες σχετικά με την φιλική προς το περιβάλλον απόσυρση μπορείτε να ζητήσετε από το κατάστημα διάθεσης των προϊόντων Kärcher.

Χειρισμός

Προετοιμασία

- Συνδέστε τον εύκαμπτο σωλήνα αναρρόφησης.
- Τοποθετήστε τον σωλήνα τηλεσκοπικού τύπου στο ακροστόμιο (μπεκ) δαπέδων.

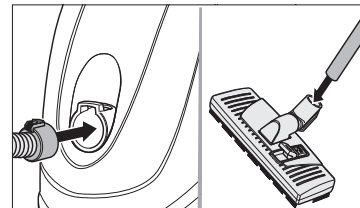

Συναρμολόγηση συγκράτησης εξαρτημάτων

i Η συγκράτηση εξαρτημάτων χρησιμεύει για την υποδοχή του πινέλου επίπλων και του ακροστομίου (μπεκ) ταπετσαριών επίπλων.

- Συνδέστε τη χειρολαβή με τον σωλήνα τηλεσκοπικού τύπου.

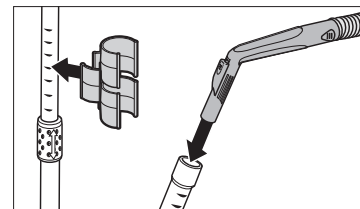

Ρύθμιση του τηλεσκοπικού σωλήνα αναρρόφησης

i Ξεκούραστη εκτέλεση εργασιών χωρίς σκύψιμο είναι δυνατή όταν ρυθμίσετε το σωλήνα ανάλογα με ύψος σώματος.

- Με χειρισμό του δακτυλίου μανδάλωματος ρυθμίστε τον εσωτερικό σωλήνα προς τα μέσα ή προς τα έξω, έως ότου επιτευχθεί το επιθυμητό μήκος.

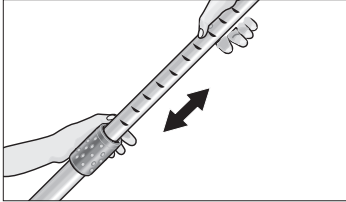

Πλήρωση του δοχείου του φίλτρου νερού

⚠ Μην χρησιμοποιείτε τη συσκευή με άδειο δοχείο φίλτρου νερού!

i Κατά την παράδοση της συσκευής είναι ήδη τοποθετημένο το ενδιάμεσο φίλτρο και η λυγισμένη πλάκα πρόσπτωσης. Κατά την πλήρωση προσέξτε να έχουν τοποθετηθεί σωστά αυτά τα μέρη (βλ. ΜΕΡΗ ΚΑΙ ΕΞΑΡΤΗΜΑΤΑ ΤΗΣ ΣΥΣΚΕΥΗΣ Κ 5500 ΠΟΥ ΠΑΡΑΔΙΔΟΝΤΑΙ ΜΑΖΙ). Αυτά μπορούν να είναι η αιτία για ανεπαρκή αναρροφητική ισχύ ή για την πρόωρη πτώση της απόδοσης του ενδιάμεσου φίλτρου (βλ. ΛΗΞΗ ΛΕΙΤΟΥΡΓΙΑΣ).

- Πατήστε το κουμπί απασφάλισης και τραβήξτε το δοχείο φίλτρου νερού προς τα έξω.

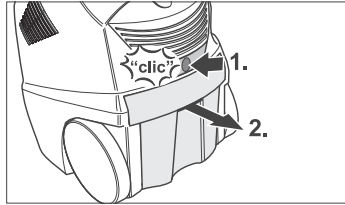

- Αφαιρέστε το καπάκι του δοχείου φίλτρου νερού και γεμίστε το δοχείο φίλτρου νερού με νερό της βρύσης μέχρι το σημάδι MAX (περ. 2 λίτρα)!

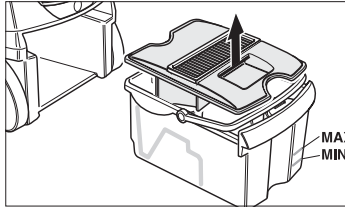

i Ο τρόπος λειτουργίας της ηλεκτρικής σκούπας βασίζεται στον στροβιλισμό του αναρροφούμενου αέρα στο φίλτρο νερού. Οι αναρροφούμενοι ρύποι και τα κατάλοιπα του απορρυπαντικού από τις επιστρώσεις δαπέδου συλλέγονται στο υδρόλουτρο. Υπό ορισμένες συνθήκες αυτό μπορεί να οδηγήσει στον σχηματισμό αφρού. Για την καταστολή του αφρού πρέπει να προστεθεί στο υδρόλουτρο του φίλτρου ένα γεμάτο καπάκι κατασταλτικό αφρού. Το κατασταλτικό αφρού είναι φιλικό προς το περιβάλλον και βιολογικά πλήρως αποικοδομήσιμο. Ελαφρύς σχηματισμός αφρού κατά τη χρήση είναι συνήθης

φαινόμενο και δεν έχει αρνητική επίπτωση στη λειτουργία της συσκευής.

- Προσθέστε ένα καπάκι κατασταλτικό αφρού (FoamStop) στο δοχείο φίλτρου νερού.

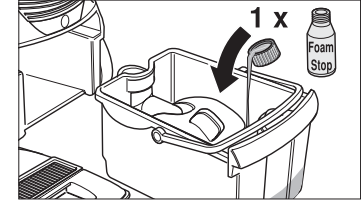

- Επανατοποθετήστε το καπάκι. Σπρώξτε το δοχείο φίλτρου νερού μέχρι το τέρμα προς τα μέσα και τραβήξτε το προς τα πάνω, μέχρι να κουμπώσει.

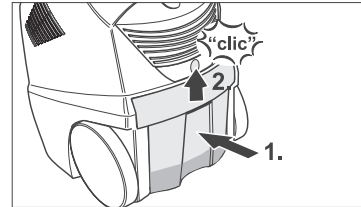

i Όταν κατά την εργασία η στάθμη του νερού στο δοχείο πέσει κάτω από το σημάδι "MIN", παρακαλέισθε να συμπληρώσετε νερό.

Θέση σε λειτουργία

- Για τη θέση σε λειτουργία πατήστε τον διακόπτη On/Off.

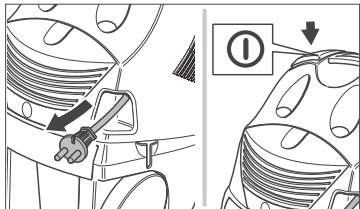

i Δεν επιτρέπεται να αναρροφηθούν μεγάλες ποσότητες κοινομόρφων υλών όπως κακάο, αλεύρι, απορρυπαντικό, σκόνη πουτιγκας ή παρόμοια.

Εργασία με το μπεκ δαπέδων

Αναρρόφηση σε σκληρές επιφάνειες

- Πατήστε με το πόδι τον διακόπτη αλλαγής του μπεκ δαπέδων. Η λωρίδες της βούρτσας στην κάτω πλευρά του μπεκ δαπέδων έχουν εξέλθει.

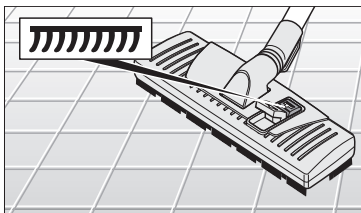

Αναρρόφηση μοκετών

i Λόγω της σταθερής αναρροφητικής ισχύος της συσκευής μπορεί να "κολλήσουν" τα μπεκ αναρρόφησης σε μοκέτες, ταπετσαρίες επίπλων, κουρτίνες κλπ. Σε τέτοια περίπτωση ανοίξτε τον σύρτη εισόδου αέρα αντιστάθμισης για να μειωθεί η

αναρροφητική ισχύς. Μετά τη χρήση κλείστε πάλι τον σύρτη.

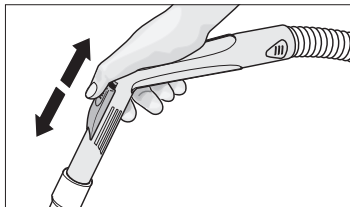

- Πατήστε με το πόδι τον διακόπτη αλλαγής του μπεκ δαπέδων. Η λωρίδες της βούρτσας στην κάτω πλευρά του μπεκ δαπέδων έχουν εισέλθει.

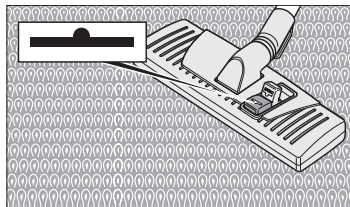

Αναρρόφηση υγρών ρύπων (το ακροστόμιο (μπεκ) δαπέδων δεν μπορεί να χρησιμοποιηθεί)

i Ανά πάσα στιγμή μπορείτε με γεμάτο το δοχείο του φίλτρου νερού να αναρροφήσετε βρεγμένους ρύπους ή αντίστοιχα μικρές ποσότητες υγρών μέχρι περ. 0,5 l. Για το σκοπό αυτό χρησιμοποιήστε τη λαβή χωρίς το σωλήνα αναρρόφησης.

Εργασίες με το ακροστόμιο (μπεκ) αρμών, ταπετσαριών επίπλων και το πινέλο επίπλων

Μπεκ αρμών

Για ακμές, αρμούς, θερμαντικά σώματα (καλοριφέρ).

Ακροστόμιο (μπεκ) ταπετσαριών επίπλων με συλλέκτη ινών

Για τον καθαρισμό ταπετσαριών επίπλων και κουρτινών

Πινέλο επίπλων (στρεφόμενο κατά 360°)
Για τον απαλό καθαρισμό επίπλων, ξεσκόνισμα βιβλίων, ταμπλό αυτοκινήτων ...

- Το ακροστόμιο ταπετσαριών επίπλων και το πινέλο επίπλων μπορούν μετά την εργασία να στερεωθούν στη συγκράτηση εξαρτημάτων.
- Το ακροστόμιο αρμών και το FoamStop μπορούν να φυλάσσονται στη συσκευή.

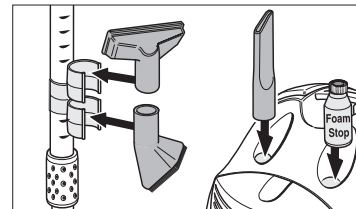

Θέση στάθμευσης

- Για τη θέση εκτός λειτουργίας πατήστε τον διακόπτη On/Off.
- Σε περίπτωση διακοπών εργασίας στερεώστε το ακροστόμιο δαπέδων στη συσκευή.

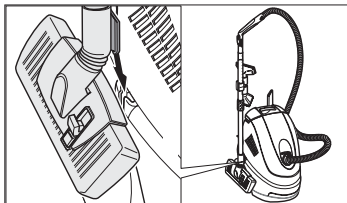

Λήξη λειτουργίας

- Για τη θέση εκτός λειτουργίας πατήστε τον διακόπτη On/Off.
- Τραβάτε το φιν από την πρίζα.
- Πατήστε το κουμπί περιτυλίγματος καλωδίου. Το τροφοδοτικό καλώδιο τραβιέται αυτόματα προς τα μέσα.

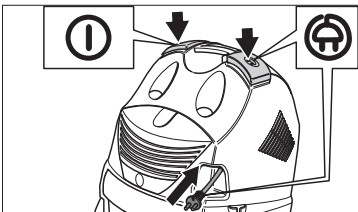

i Μετά από κάθε χρήση πρέπει να καθαρίζονται και να στεγνώνονται το δοχείο φίλτρου νερού, το καπάκι του φίλτρου και η πλάκα πρόσπτωσης. Προσέχετε να είναι καλά καθαρισμένοι οι οδηγοί της πλάκας επίκρουσης.

- Αφαιρέστε από τη συσκευή το δοχείο φίλτρου νερού (βλ. ΠΛΗΡΩΣΗ ΔΟΧΕΙΟΥ ΦΙΛΤΡΟΥ ΝΕΡΟΥ).
- Απομακρύνετε το καπάκι και την πλάκα πρόσπτωσης.

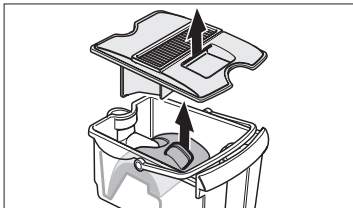

- Αδειάστε το δοχείο φίλτρου νερού από μία καμπύλη του (στρογγυλή γωνία).
- Καθαρίστε και στεγνώστε το καπάκι και το δοχείο φίλτρου νερού.

⚠ Πριν τη φύλαξη πρέπει όλα τα μέρη του συστήματος φίλτρου νερού, ιδιαίτερα το ενδιάμεσο φίλτρο, να έχουν στεγνώσει καλά!

Μεταφορά / Φύλαξη

- Για την εύκολη μεταφορά πιάνετε τη συσκευή στη λαβή μεταφοράς.
- Κατά τη διάρκεια της φύλαξης μην τοποθετήσετε το δοχείο φίλτρου νερού μέχρι το τέρμα μέσα στη συσκευή, για να μπορεί να αερίζεται.

Φροντίδα / Συντήρηση

⚠ Κίνδυνος!

Πριν από όλες τις εργασίες φροντίδας και συντήρησης στη συσκευή τραβάτε το φιν από την πρίζα.

Καθαρισμός συσκευής και εξαρτημάτων

- Σκουπίζετε το εξωτερικό της συσκευής με βρεγμένο πανί. Μην χρησιμοποιείτε διαβρωτικά μέσα όπως π.χ. σκόνη τριψίματος.
- Ο εύκαμπτος σωλήνας αναρρόφησης και η χειρολαβή μπορούν να αποσυναρμολογηθούν για τον καθαρισμό.

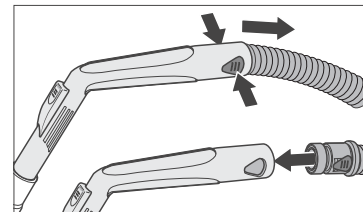

- Ελέγχετε μήπως έχουν βουλώσει τα εξαρτήματα και αν χρειάζεται τα καθαρίζετε. Για τον καθαρισμό του ακροστομίου δαπέδων δεν επιτρέπεται να χρησιμοποιηθεί νερό.

Καθαρισμός ενδιάμεσου φίλτρου

- Σε κανονική χρήση καθαρίζετε το ενδιάμεσο φίλτρο ανά 8 εβδομάδες, σε περίπτωση μείωσης της ισχύος αναρρόφησης επίσης ωρύτερα.

i Χρησιμοποιείτε για τον σκοπό αυτό ένα κοινό σφουγγάρι οικιακής χρήσης του εμπορίου από μαλακό υλικό, για να αποφύγετε κατά τον καθαρισμό ζημιές στα επιστρωμένα ελασμάτια.

- Καθαρίζετε τα επιμέρους ελασμάτια του ενδιάμεσου φίλτρου με το σφουγγάρι κάτω από τρεχούμενο νερό.

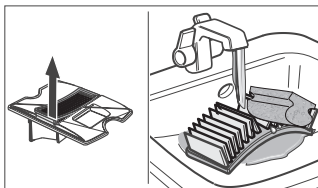

Αλλαγή ενδιάμεσου φίλτρου

i Το ενδιάμεσο φίλτρο πρέπει να αποσυρθεί στα υπόλοιπα απορρίμματα.

- Το ενδιάμεσο φίλτρο πρέπει σε περίπτωση κανονικής χρήσης να αλλάξει το αργότερο μετά από 12 μήνες, αν χρειάζεται όμως ωρύτερα.

Αλλαγή του φίλτρου συνδυασμού HEPA

i Το φίλτρο HEPA-Plus αποτελείται από το φίλτρο HEPA και ένα φίλτρο ακάθαρτου αέρα. Για να διασφαλίζεται η ιδανική απόδοση καθαρισμού και λειτουργία της συσκευής, πρέπει αυτό να αλλάξει το αργότερο μετά από 18 μήνες. Σε περίπτωση φθοράς ή ισχυρών ρύπων το φίλτρο πρέπει να αλλάξει νωρίτερα.

⚠ Μην ξεπλύνετε το φίλτρο HEPA-Plus!

- Αφαιρέστε το καπάκι.

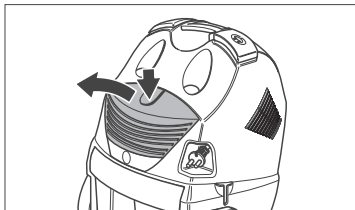

- Αφαιρέστε το φίλτρο HEPA-Plus.

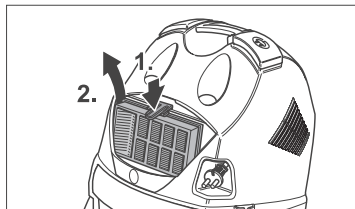

- Τοποθετήστε καινούργιο φίλτρο HEPA-Plus έτσι, ώστε αυτό να κουμπώσει κάνοντας "κλακ".
- Επανατοποθετήστε το καπάκι έτσι, ώστε αυτό να κουμπώσει κάνοντας "κλακ".

Καθαρισμός του αγωγού αναρρόφησης στο δοχείο φίλτρου νερού

- Οι εναποθέσεις στον αγωγό αναρρόφησης μπορούν να ξεκολλήσουν με ριπή νερού από πάνω.

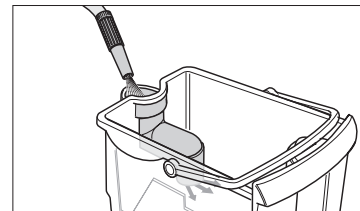

Σέρβις

Εγγύηση

Σε κάθε χώρα ισχύουν οι όροι εγγύησης που εκδόθηκαν από την αρμόδια εταιρία μας για την προώθηση των πωλήσεων. Τυχόν βλάβες στη συσκευή σας τις αποκαθιστούμε δωρεάν μέσα στην προθεσμία της παρεχόμενης εγγύησης, εφόσον η αιτία θα πρόκειται να είναι ελάττωμα υλικού ή σφάλμα κατασκευής.

Σε περίπτωση παροχής εγγύησης απευθύνεστε με παραστατικό αγοράς στο κατάστημα από το οποίο αγοράσατε τη συσκευή ή στην πλησιέστερη υπηρεσία τεχνικής εξυπηρέτησης πελατών μας.

Υπηρεσία τεχνικής εξυπηρέτησης πελατών

Σε περίπτωση αποριών ή βλαβών μπορείτε να απευθύνεστε στο πλησιέστερο υποκατάστημα του Οίκου Kärcher, το οποίο θα σας βοηθήσει ευχαρίστως. Για τη διεύθυνση βλ. στην πίσω σελίδα.

Αντιμετώπιση βλαβών

Οι βλάβες οφείλονται συχνά σε ασήμαντες αιτίες, τις οποίες μπορείτε να αντιμετωπίσετε μόνες/οι σας με τη βοήθεια του ακόλουθου πίνακα. Σε περίπτωση αμφιβολίας ή σε περίπτωση εδώ μη αναφερόμενης βλάβης/ αιτίας παρακαλείσθε να απευθύνεστε στην εξουσιοδοτημένη υπηρεσία τεχνικής εξυπηρέτησης πελατών.

Κίνδυνος ηλεκτροπληξίας!

Εργασίες επισκευών στη συσκευή επιτρέπεται να εκτελούνται μόνον από την εξουσιοδοτημένη υπηρεσία τεχνικής εξυπηρέτησης πελατών.

| Βλάβη | Αιτία | Αντιμετώπιση |
|--|---|--|
| Η συσκευή δεν δουλεύει. | Διακόπηκε η παροχή ρεύματος. | Τραβάτε το φως από την πρίζα, κατεβάσετε ή ξεβιδώνετε την ασφάλεια του δικτύου, ελέγχετε το καλώδιο σύνδεσης στο δίκτυο και το φως για ζημιές. |
| Η αναρροφητική ισχύς μειώνεται κατά τη λειτουργία. | Ξεχάστηκε ή δεν τοποθετήθηκε σωστά η πλάκα πρόσπτωσης. Το ενδιάμεσο φίλτρο στο καπάκι του δοχείου είναι βρεγμένο. Πολύ λίγο ή πάρα πολύ νερό στο δοχείο νερού. | Τοποθετήστε σωστά την πλάκα πρόσπτωσης (βλ. στον πίνακα μερών και εξαρτημάτων που παραδίδονται μαζί). Αφήστε το ενδιάμεσο φίλτρο να στεγνώσει ή τοποθετήστε καινούργιο (βλ. Φροντίδα/Συντήρηση). Ελέγξτε το σημάδι MIN/MAX στο δοχείο. |
| Το ενδιάμεσο φίλτρο στο καπάκι του δοχείου είναι βρεγμένο. | Ισχυρός σχηματισμός αφρού στο δοχείο φίλτρου νερού. | Αλλάξτε το νερό και προσθέστε 1–2 καπάκια FoamStop. Πλύντε το ενδιάμεσο φίλτρο και στεγνώστε το ή τοποθετήστε καινούργιο φίλτρο. |
| Ανεπαρκής αναρροφητική ισχύς. | Το ενδιάμεσο φίλτρο λείπει ή δεν είναι σωστά τοποθετημένο. Το φίλτρο HEPA-Plus είναι λερωμένο. Το ενδιάμεσο φίλτρο είναι λερωμένο. Τα εξαρτήματα είναι βουλωμένα. Ο αγωγός αναρρόφησης έχει εναποθέσεις. Το δοχείο νερού δεν έχει κουμπώσει σωστά. Ο ψευδοσύρτης αέρα στη χειρολαβή είναι ανοιχτός. | Έλεγχος. Αλλαγή του φίλτρου HEPA-Plus (βλ. Φροντίδα και Συντήρηση). Ξεπλένετε το φίλτρο, αν χρειάζεται τοποθετήστε καινούργιο (βλ. Φροντίδα/Συντήρηση). Ξεβουλώστε τα εξαρτήματα. Απομακρύνετε τις εναποθέσεις (βλ. Φροντίδα/Συντήρηση). Έλεγχος (βλ. Χειρισμός). Κλείστε τον ψευδοσύρτη αέρα. |
| Ισχυρός σχηματισμός αφρού στο δοχείο. | Λείπει το κατασταλτικό αφρού. | Αλλάξτε το νερό και προσθέστε 1 καπάκι κατασταλτικό αφρού στο δοχείο νερού. |

Τεχνικά χαρακτηριστικά

| | | |
|---------------------------------|--------------------|--------------|
| Ονομαστική τάση | | 220–240 V |
| Ισχύς, μέγιστη | | 1~ 50, 60 Hz |
| Ισχύς | P _{μέγ.} | 1400 W |
| Ισχύς | P _{ονομ.} | 1200 W |
| Κενό | | 230 mbar |
| Ποσότητα αέρα | | 55 l/s |
| Ποσότητα πλήρωσης δοχείου νερού | | 2 l |
| Στάθμη ακουστικής πίεσης | | 69 dB(A) |
| Βάρος χωρίς εξαρτήματα | | 8,5 kg |
| Τροφοδοτικό καλώδιο, μήκος | | 5,5 m |
| Διαστάσεις | 480 x 305 x 520 | mm |
| Εξάρτημα, ονομ. πλάτος | | Ø 35 mm |
| Φίλτρο HEPA-Plus | | |
| Κατηγορία H 12 βάσει EN 1822 | | |

Τηρούμε το δικαίωμα τεχνικών αλλαγών.

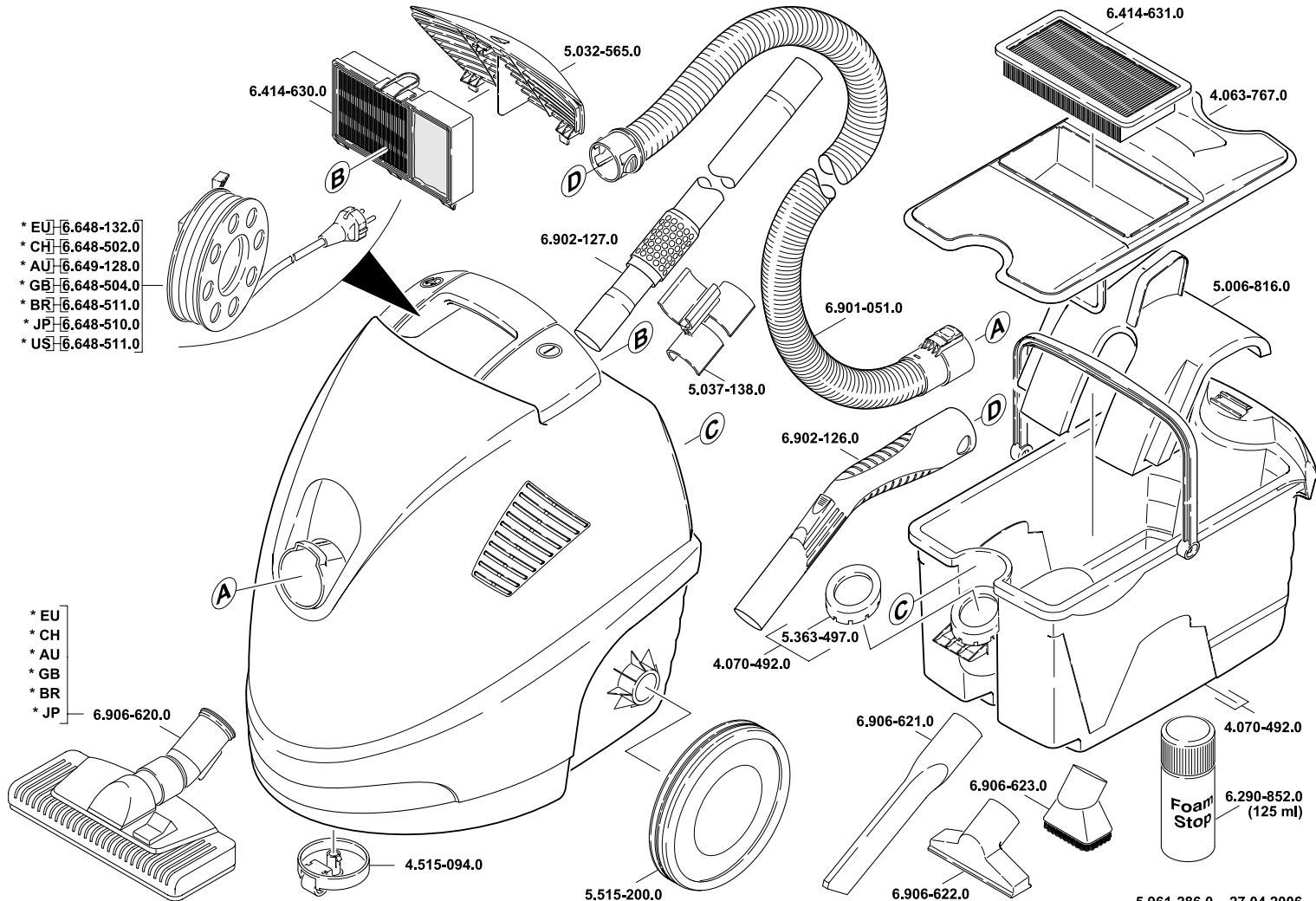

A
Alfred Kärcher Ges. m.b.H.
Lichtenblaustraße 7
1220 Wien
☎ (01) 25 06 00

AUS
Kärcher Pty. Ltd.
40 Koornang Road
Scoresby VIC 3179
☎ (03) 9765 - 2300

B / LUX
Kärcher N.V.
Industrieweg 12
2320 Hoogstraten
☎ 0900 - 33 444 33

BR
Kärcher Indústria e Comércio Ltda.
Av. Prof. Benedito Montenegro 419
CEP 13.140-000 - Paulínia - SP
☎ 0800 17 61 11

CH
Kärcher AG
Industriestrasse 16
8108 Dällikon
☎ 0844 850 863

CZ
Kärcher spol. s r.o.
Za Mototechnou 1114/4
155 00 Praha 5 - Stodůlky
☎ (02) 3552-1665

D
Alfred Kärcher GmbH & Co. KG
Service-Center Gissigheim
Im Gewerbegebiet 2
97953 Königheim-Gissigheim
☎ (07195) 903 20 65

DK
Kärcher Rengøringsystemer A/S
Gøllhøvedgård 5
6000 Kolding
☎ 70 20 66 67

E
Kärcher S.A.
Pol. Industrial Font del Radium
Calle Doctor Trueta 6-7
08400 Granollers (Barcelona)
☎ 902 17 00 68

F
Kärcher S.A.S.
5 Avenue des Coquelicots
Z.A. des Petits Carreaux
94865 Bonneuil-sur-Marne
☎ (01) 43 99 67 70

FIN
Kärcher Oy
Yrittäjätie 17
01800 Klaukkala
☎ 0207 413 600

GR
Kärcher Cleaning Systems A.E.
31-33, Nikitara & Konstantinoupoleos str.
13671 Acharnes
☎ 210 - 23 16 153

GB
Kärcher(UK) Limited
Kärcher House
Beaumont Road
Banbury
Oxon, OX16 1TB
☎ 0906-6800632; 01295-752000

H
Kärcher Hungária Kft
Tormásrét út 2.
2051 Bátorbágy
☎ (023) 530-640

HK
Kärcher Limited
Unit 10, 17/F.
APEC Plaza
49 Hoi Yung Road
Kwun Tong, Kowloon
☎ (02) 357-5863

I
Kärcher S.p.A.
Via A. Vespucci 19
21013 Gallarate (VA)
☎ 848 - 99 88 77

IRL
Kärcher Limited (Ireland)
12 Willow Business Park
Nangor Road
Clonsilla
Dublin 12
☎ (01) 409 77 77

KOR
Kärcher Co. Ltd. (South Korea)
Youngjae B/D, 50-1, 51-1
Sansoo-dong, Mapo-gu
Seoul 121-060
☎ 032-465-8000

MAL
Kärcher Cleaning Systems Sdn. Bhd.
No. 8, Jalan Serindit 2
Bandar Puchong Jaya
47100 Puchong, Selangor
☎ (03) 5882 1148

N
Kärcher AS
Stansveien 31
0976 Oslo
☎ (024) 1777-00

NL
Kärcher BV
Postbus 474
4870 AL Eften-Leur
☎ (0499) 37 54 45

NZ
Kärcher Limited
12 Ron Driver Place
East Tamaki, Auckland
☎ (09) 274-4603

PRC
Kärcher Cleaning Systems Co., Ltd.
Part B, Building 30,
No. 390 Ai Du Road
Shanghai Waigaoqiao 200131
☎ (021) 5046-3579

P
Neoparts Com. e Ind. Automóvel, Lda.
Largo Vitorino Damásio. 10
1200 Lisboa
☎ (21) 395 0040

PL
Kärcher Sp. z o.o.
Ul. Stawowa 140
31-346 Kraków
☎ (012) 6397-222

RUS
Kärcher Ltd.
Vienna House
Strastnoi Blv. 16
107031 Moscow
☎ 095-933 87 48

S
Kärcher AB
Tägnenvägen 31
42502 Hisings-Kärra
☎ (031) 577-300

SGP
Kärcher Asia Pacific Pte. Ltd.
5 Toh Guan Road East
#01-00 Freight Links Express Stripark
Singapore 608831
☎ 6897-1811

TR
Kärcher Servis Ticaret A.S.
9 Eylül Mahallesi
307 Sokak No. 6
Gazierim / Izmir
☎ (0232) 252-0708

TWN
Kärcher Limited
5F-6F, No.7
Wu-Chuan 1st Rd
Wu-Ku Industrial Zone
Taipei County
☎ (02) 2299-9626

UA
Kärcher Ukraine
Dehtarivska Street 62
04112 Kyiv
☎ (044) 492 16 54

UAE
Kärcher FZE
Jebel Ali Free Zone
RA 8, XB 1, Jebel Ali, Dubai
☎ (04) 8836-776

ZA
Kärcher (Pty.) Limited
144 Kuschke Street
Meadowdale
Edenvale 1614
☎ (011) / 574-5360

04/2016



KÄRCHER

www.kaercher.com